

## CADERNO DE PROVA OBJETIVA

### BIBLIOTECÁRIO-DOCUMENTALISTA

#### ESTRUTURA DA PROVA

Língua Portuguesa 10 questões

Matemática 10 questões

Legislação 15 questões

Conhecimentos Específicos 35 questões

**TOTAL 70 questões**

#### NÃO SERÁ PERMITIDO

- Comunicação entre candidatos durante a prova.
- Anotar respostas fora do caderno de questões.
- Levantar sem autorização do fiscal.
- Uso de equipamentos eletrônicos ou celulares.
- O empréstimo de qualquer tipo de material entre os(as) candidatos(as).

#### SUA PROVA

- Além deste caderno contendo as questões objetivas, você receberá do fiscal o **cartão de respostas**.
- As questões objetivas têm **4 (quatro) opções** de resposta (A, B, C e D). Apenas 1 (uma) alternativa responde à questão.
- O formulário de respostas deverá ser preenchido conforme as instruções contidas no próprio formulário e assinado apenas no espaço reservado para esse fim.
- A interpretação das questões faz parte da prova.

#### TEMPO DE PROVA

- Você dispõe de **4 (quatro) horas** para a realização da prova, já incluído o tempo para marcar o cartão de respostas.
- Os **3 últimos candidatos** sairão juntos após assinatura do relatório.

#### INFORMAÇÕES GERAIS

- Verifique se seu caderno está completo e sem falhas. Caso contrário, **notifique imediatamente o fiscal**.
- Confira seus dados pessoais no cartão de respostas.
- Use **caneta esferográfica preta ou azul** (material transparente).
- Assine apenas no espaço reservado no cartão de respostas.
- Confira seu cargo. Em caso de divergência, informe o fiscal.
- Reserve tempo para preencher o cartão. **Não será permitida troca** por erro do candidato.
- Apenas as marcações no cartão de respostas serão consideradas.
- O não cumprimento das instruções poderá acarretar a eliminação do candidato.
- Este caderno será obrigatoriamente devolvido ao fiscal ao final da prova. O(a) candidato(a) poderá destacar a contracapa, na qual se encontra o rascunho do gabarito, que não poderá ter nenhuma anotação extra.
- A devolução do formulário de respostas e do caderno de prova é de inteira responsabilidade do candidato.
- Qualquer irregularidade deverá ser comunicada ao fiscal.

**BOA PROVA!**

[ PÁGINA INTENCIONALMENTE EM BRANCO ]

## LÍNGUA PORTUGUESA

Texto para as Questões de 01 a 05.

### A PORTA ENTREABERTA: BIBLIOTECAS PÚBLICAS E A CRISE DO LEITOR NO BRASIL

Ricardo Queiroz Pinheiro

1           Escrevi este texto para não esquecer e não deixar morrer o bibliotecário de  
2 biblioteca pública que sou.

3           Há quanto tempo você não entra numa biblioteca?

4           Talvez faça anos. Talvez nem se lembre da última vez. Ou talvez nunca tenha tido  
5 uma por perto. (...) Há também quem nunca tenha cruzado aquela porta, mas guarde uma  
6 ideia vaga - de que ali dentro mora algo que o País deixou de cuidar.

7           A verdade é que cada um de nós tem uma biblioteca na memória, mesmo que  
8 imaginária. E talvez seja justamente essa lembrança difusa, esse eco de um espaço  
9 comum, que nos ajude a entender o que estamos perdendo quando elas desaparecem. O  
10 Brasil vive um apagamento que não se resume a estatísticas: é o esvaziamento de um  
11 vínculo cultural. Em pouco mais de uma década, o País viu fechar centenas de bibliotecas  
12 públicas e minguar o número de leitores. A perda é silenciosa, mas corrosiva. Quando  
13 uma sociedade desmonta os lugares que garantem o direito à palavra, ela não apenas  
14 empobrece intelectualmente - ela desarma a si mesma. O que está em jogo não é o futuro  
15 do livro, mas o da própria ideia de cidadania.

16           Por trás desse esvaziamento há algo mais profundo do que desinteresse. Há uma  
17 falha de continuidade. O Brasil sempre reconheceu a importância das bibliotecas, mas de  
18 modo intermitente - um reconhecimento que se renova a cada governo e se desfaz logo  
19 depois. São políticas que começam com entusiasmo e terminam em silêncio e  
20 sucateamento.

21           A Promessa da Porta Aberta foi repetida em planos, discursos e leis, mas raramente  
22 transformada em compromisso duradouro. O resultado é uma história marcada pela  
23 descontinuidade: cada avanço é seguido de um esquecimento, cada inauguração, de um  
24 abandono e portas que se fecham mesmo quando supostamente abertas.

25           Chamo de Promessa da Porta Aberta essa ideia que atravessa gerações: a  
26 biblioteca como espaço de todos, livre, acessível, um território onde o conhecimento  
27 circula sem barreiras. Mas a realidade sempre foi menos generosa. Em torno dessa  
28 promessa formou-se um paradoxo que nunca deixou de nos acompanhar - portas abertas,  
29 usos limitados.

30           No Brasil, essa contradição ganhou forma própria: bibliotecas que sobrevivem entre  
31 o reconhecimento simbólico e o desamparo material, sustentadas mais por continuidades  
32 afetivas do que por políticas públicas consistentes. Vivem de atos heroicos e evocações  
33 vazias. Mesmo assim, há algo nelas que resiste: um modo de estar junto, de partilhar o

34 tempo, de inventar sociabilidades. Um público teimoso e renitente - é o que penso como  
35 lugar de leituras, não o prédio, mas a experiência viva que acontece quando alguém,  
36 qualquer um, atravessa a porta e decide ficar.

37 Mas esse modo de resistência, feito de brechas e persistências, começa a ser  
38 engolido por uma maré mais ampla. O esvaziamento das bibliotecas já não se expressa  
39 apenas na precariedade dos prédios ou na falta de verbas, mas na erosão simbólica da  
40 leitura como valor público. O que antes era uma falha institucional tornou-se um fenômeno  
41 social.

42 A erosão não é mais percebida apenas por quem vive o cotidiano das bibliotecas.  
43 Ela já chegou ao discurso público, atravessou o noticiário e entrou nas estatísticas oficiais:  
44 mais da metade dos brasileiros - 53% - já não se considera leitor. E entre os que ainda  
45 leem, cresce o analfabetismo funcional - gente que reconhece as palavras, mas não  
46 alcança o sentido. O País que um dia associou leitura à emancipação agora convive com  
47 uma geração que lê sem compreender, informada por telas e desamparada de mediação.  
48 (...)

49 E, como em toda crise cultural, proliferam as explicações fáceis. Há quem diga que  
50 “ninguém precisa mais de biblioteca na era da internet”, que “tudo está on-line”, que “a  
51 biblioteca pública é coisa do século 20”. São frases de conforto para quem confunde  
52 acesso com compreensão e informação com conhecimento.

53 A rede pode conter todos os livros do mundo, mas nenhum deles se abre sozinho. O  
54 que está desaparecendo não é o suporte, é o espaço social que praticava a mediação da  
55 leitura - mesmo corroído por ausências, improvisos e uma crônica falta de investimento.  
56 (...)

57 Há um consenso perverso que atravessa classes e discursos: a ideia de que “o  
58 brasileiro não lê”. Tanto a fala reacionária, erodida pelo preconceito, quanto a elitista,  
59 nutrida pelo desejo de distinção cultural, adoram repeti-la. Uma para justificar o desprezo;  
60 a outra, para exibir superioridade. No fundo, ambas convergem no mesmo ponto: culpam  
61 o não leitor. Fingem ignorar que a leitura não é virtude individual, mas prática social  
62 sustentada por tempo, silêncio, mediação e acesso - tudo o que o País sistematicamente  
63 nega. Dizer que o povo não lê é mais fácil do que admitir que o poder não quer que ele  
64 tenha onde ler. (...)

65 Chegamos a um ponto em que já não basta repetir o refrão da “biblioteca para  
66 todos”. O País precisa de políticas públicas consistentes, com financiamento estável,  
67 continuidade administrativa e compromisso social real. A intermitência é a doença crônica  
68 da cultura brasileira: cada gestão inaugura e desmonta, anuncia e esquece. É preciso  
69 romper esse ciclo de promessas vazias e reconhecer a biblioteca pública como serviço  
70 essencial, tão necessário quanto saúde e transporte. Investir nelas não é benevolência, é  
71 reparação histórica. O direito à leitura, à informação e à convivência cultural precisa deixar  
72 de ser tratado como luxo de época e passar a ser garantido como condição básica de  
73 cidadania.

74 A Promessa da Porta Aberta sobrevive, mas cada vez mais entre escombros. O  
75 paradoxo se aprofundou: multiplicam-se as campanhas que exaltam a leitura enquanto  
76 diminuem os leitores. O País celebra a Semana do Livro com a mesma solenidade com  
77 que fecha bibliotecas.

78 Enquanto o analfabetismo funcional cresce, repete-se o mantra de que “os livros  
79 podem mudar a vida das pessoas”- frase que funciona bem em propaganda institucional,

80 mas não resiste ao chão da realidade. Livros não mudam vidas sem tempo, sem  
81 mediação, sem espaço. É por isso que a biblioteca pública continua sendo mais do que  
82 um depósito de papel: é o território material onde essa promessa ainda pode se cumprir,  
83 se houver política que a sustente.

84 A biblioteca pública, como lugar de leituras, é a forma concreta do comum - o ponto  
85 em que o espaço deixa de ser mera arquitetura e se converte em vida partilhada. É ali que  
86 a palavra deixa de ser mercadoria e volta a ser bem comum. Cada biblioteca, por mais  
87 frágil que pareça, é um laboratório silencioso de convivência, de escuta e de imaginação  
88 compartilhada.

89 Ali, o comum se pratica em gestos mínimos: um livro aberto, uma conversa breve,  
90 um tempo que se restitui ao coletivo. Em tempos de pressa e desinformação, a biblioteca  
91 é a política pública mais simples e mais radical que um país pode ter - uma porta  
92 entreaberta por onde a vida ainda insiste em entrar.

Disponível em: <https://jornal.usp.br/?p=954960>.

## QUESTÃO 01

No texto, o autor recorre à metáfora da “porta” para caracterizar a situação das bibliotecas públicas no Brasil. Considerando a argumentação desenvolvida ao longo do texto, a ideia central inferida a partir dessa metáfora é que

- (A) as bibliotecas públicas permanecem abertas fisicamente, mas perderam relevância diante do avanço das tecnologias digitais.
- (B) a população brasileira prefere espaços privados de acesso à informação, uma vez que desconhecem o valor simbólico das bibliotecas.
- (C) a existência formal das bibliotecas encobre uma ausência estrutural de políticas contínuas que garantam a função social desse ambiente de leitura.
- (D) a principal problematização das bibliotecas públicas é a inadequação arquitetônica dos prédios frente às demandas contemporâneas.

## QUESTÃO 02

---

No texto, o autor articula dados, memória pessoal e análise crítica da situação das bibliotecas públicas no Brasil. Considerando essa articulação, o objetivo central do texto é

- (A) denunciar o fechamento de bibliotecas públicas, por meio de um levantamento histórico e estatístico que comprova a redução do número de leitores no País.
- (B) defender a atualização das bibliotecas públicas, por meio da incorporação de tecnologias digitais como forma de recuperar o interesse pela leitura.
- (C) relatar a experiência pessoal do autor como bibliotecário, a fim de sensibilizar o leitor para a importância afetiva das bibliotecas na formação do indivíduo.
- (D) problematizar o discurso que atribui a crise da leitura à falta de interesse individual, deslocando o foco para a responsabilidade do Estado e para a perda do espaço público de mediação cultural.

## QUESTÃO 03

---

Leia os excertos a seguir:

I. “A verdade é que cada um de nós tem uma biblioteca na memória, mesmo que imaginária.” (linhas 7 e 8)

II. “O direito à leitura, à informação e à convivência cultural precisa deixar de ser tratado como luxo de época (...)” (linhas 71 e 72)

A partir da análise desses excertos, é correto compreender que o autor sustenta a ideia de que a biblioteca pública

- (A) perdeu sua função social, por ter se tornado um espaço simbólico desvinculado da experiência concreta dos leitores e da constituição da memória social.
- (B) representa um espaço político e social, cuja existência ultrapassa o objeto livro e se relaciona com a noção de cidadania e de bem comum.
- (C) deve ser entendida como um espaço cultural ultrapassado, voltado à preservação do livro e da memória escrita.
- (D) é um resquício de modelos culturais obsoletos, mantido mais por tradição do que por necessidade social.

## QUESTÃO 04

---

No texto, o autor faz uso recorrente de modalizadores para construir uma argumentação crítica.

- I. “Talvez faça anos. Talvez nem se lembre da última vez. Ou talvez nunca tenha tido uma por perto.” (linhas 4 e 5)
- II. “Por trás desse esvaziamento há algo mais profundo do que desinteresse.” (linha 16)
- III. “Há um consenso perverso que atravessa classes e discursos: a ideia de que ‘o brasileiro não lê’.” (linhas 57 e 58)

Considerando os exemplos, é **CORRETO** afirmar que o autor ao utilizar os modalizadores, no texto, tem por propósito

- (A) criar um efeito de reflexão e problematização, convidando o leitor a compartilhar inferências e a reconhecer a complexidade social do fenômeno analisado.
- (B) preservar a própria face, desresponsabilizando-se por posicionamento sobre o tema abordado.
- (C) suavizar a crítica às políticas públicas, evitando responsabilizar diretamente o Estado pela crise das bibliotecas.
- (D) priorizar impressões subjetivas, ancorando-se em sua própria práxis, a fim de reforçar a consistência do argumento central.

## QUESTÃO 05



Fonte: Disponível em: <https://universoabierto.org/2016/08/17/servicios-bibliotecarios> (Traduzido)

Analise os excertos retirados do texto A porta entreaberta:

- I. “Cada biblioteca, por mais frágil que pareça, é um laboratório silencioso de convivência, de escuta e de imaginação compartilhada.” (linhas 86 a 88)
- II. “[...] a biblioteca como espaço de todos, livre, acessível, um território onde o conhecimento circula sem barreiras. Mas a realidade sempre foi menos generosa. Em torno dessa promessa formou-se um paradoxo que nunca deixou de nos acompanhar - portas abertas, usos limitados.” (linhas 25 a 29)
- III. “O esvaziamento das bibliotecas já não se expressa apenas na precariedade dos prédios ou na falta de verbas, mas na erosão simbólica da leitura como valor público.” (linhas 38 a 40)
- IV. “O País que um dia associou leitura à emancipação agora convive com uma geração que lê sem compreender, informada por telas e desamparada de mediação.” (linhas 46 e 47)
- V. “Chegamos a um ponto em que já não basta repetir o refrão da “biblioteca para todos”. O País precisa de políticas públicas consistentes, com financiamento estável, continuidade administrativa e compromisso social real.” (linhas 65 a 67)

Considerando a charge e os excertos apresentados, assinale a alternativa que apresenta um diálogo em que se coadunam posicionamentos enunciativos semelhantes.

- (A) Somente I e III
- (B) Somente II, III e IV
- (C) Somente II e V
- (D) Somente I, IV e V

**Texto para as Questões de 06 a 10.****A ESTABILIDADE**

*"Nenhum servidor público pode ser coagido a realizar um malfeito por medo de perder seu sustento"*

**Michel Yamagishi**

1 Nasci em Manaus, em 1971. A Zona Franca tinha apenas 14 anos de existência e  
2 começava a produzir seus efeitos benéficos na cidade. Mesmo sendo muito pobre, desde  
3 que me entendo por gente sempre quis ser cientista. Sonhava em estudar na Unicamp. O  
4 sonho tornou-se realidade em 1991. Como não tinha como pagar aluguel, consegui uma  
5 vaga na Moradia Estudantil da Unicamp, na casa H2. Fazia minhas compras em uma  
6 pequena mercearia. Ia e voltava a pé, com as sacolas contendo, basicamente, miojo,  
7 atum enlatado, leite, achocolatado e bolachas recheadas para o café da manhã. Vida  
8 simples. O dinheiro era literalmente contado para o transporte, a alimentação nos finais de  
9 semana (miojo com atum ou cachorro-quente) e os tíquetes do bandeirão. Às vezes,  
10 sobravam alguns trocados, que eu gastava comprando livros nas extintas livrarias do  
11 centro de Campinas.

12 Como cada centavo fazia diferença, eu sempre prestava muita atenção em onde e  
13 como gastava meus cruzeiros. Lembro-me de uma ocasião em que, ao passar os  
14 produtos pelo caixa do supermercado, acabei perdendo a paciência com a funcionária,  
15 pois, pela milésima vez (obviamente uma hipérbole), precisava reclamar do preço errado.  
16 Porém, o que realmente me tirou do sério foi que a diferença era sempre para mais, nunca  
17 para menos. Erros genuínos têm padrão aleatório: uns para mais; outros, para menos.  
18 Aquilo parecia intencional. Num rompante de raiva, perguntei: "Por que o preço sempre  
19 sai mais caro?". A moça do caixa não me respondeu. Seus olhos, angustiados e tristes,  
20 encontraram os meus e, em silêncio, ela corrigiu o valor do produto.

21 Na volta para casa, carregando minhas compras, não parava de pensar no absurdo  
22 daquela situação. Errar o preço para mais, consistentemente, era um tipo de roubo. Por  
23 que ela fazia aquilo? Eu era tão pobre quanto ela. Certamente, aquele "roubo" não iria  
24 para o seu bolso, pois estava registrado, e uma rápida conferência contábil apontaria a  
25 falta, caso ela se apropriasse da quantia surrupiada. Para mim, aquilo simplesmente não  
26 fazia sentido. Minha raiva só aumentava a cada passo que dava. Já quase chegando à  
27 Moradia, lembrei-me do olhar que trocamos. Um frio percorreu-me a espinha! E se ela  
28 fosse obrigada a proceder assim? Não — pensei —, ninguém me forçaria a fazer aquilo.  
29 Se alguém tentasse, eu pediria demissão na hora. Não trabalharia em um local onde o  
30 padrão moral fosse tão baixo!

31 Meus pensamentos já iam se dispersando quando me ocorreu outra dúvida, ainda  
32 mais incômoda: e se eu fosse casado e tivesse filhos? Será que a decisão seria tão fácil?  
33 Aquela moça deveria ter uns trinta anos. Provavelmente, era casada. Teria filhos? Não sei.  
34 Porém, se aquela fosse sua única fonte de renda, um pedido do patrão, por mais  
35 indecente que fosse, soaria como uma ordem irrecusável. É, a vida não é simples, não.  
36 Naquela altura, como estudante, minhas responsabilidades eram limitadas. Eu podia fazer  
37 escolhas radicais, e o único afetado seria eu mesmo. Talvez aquela funcionária tivesse

38 que optar entre o certo e o errado, tendo como pano de fundo a sobrevivência dos  
39 próprios filhos. O que eu faria naquela situação?

40 Gosto de fantasiar que optaria pelo certo. Ah, o autoengano! Sempre imaginamos  
41 ser melhores do que realmente somos. Foi refletindo sobre esse acontecimento, décadas  
42 depois, que compreendi uma das principais razões para a estabilidade dos servidores  
43 públicos de todas as esferas governamentais. Sei que, para muitos cidadãos, a  
44 estabilidade parece um privilégio injustificável. Entretanto, sem ela, multiplicam-se os  
45 incentivos para que servidores cedam a pressões políticas e econômicas. Nenhum  
46 servidor público pode ser coagido a realizar um malfeito por medo de perder seu sustento.  
47 Na eventualidade de um superior hierárquico (ou qualquer indivíduo) assediá-lo para que  
48 cometa um ato ilícito, ele pode simplesmente se recusar. Obviamente, não sejamos  
49 ingênuos: sofrerá outros tipos de retaliação, mas não perderá o emprego e, portanto, não  
50 exporá a família a privações. A estabilidade permite que o servidor público faça sempre o  
51 certo. Quiçá usassem mais esse “superpoder”! Aquela atendente do caixa poderia  
52 racionalizar seu desvio de conduta e até dormir em paz, mas nenhum servidor público  
53 com estabilidade terá aquele atenuante — não lhe restando alternativa senão encarar a  
54 própria pusilanimidade ou mau-caratismo.

Disponível em: <https://jornal.unicamp.br/artigo/2025/12/01/a-estabilidade/>.

## QUESTÃO 06

No excerto: “Aquela atendente do caixa poderia racionalizar seu desvio de conduta e até dormir em paz, mas nenhum servidor público com estabilidade terá aquele atenuante — não lhe restando alternativa senão encarar a própria pusilanimidade ou mau-caratismo.” (linhas 51 a 54), o termo “pusilanimidade” assume o sentido de

- (A) falta de coragem moral para resistir a pressões ou tomar decisões éticas, mesmo diante de riscos pessoais.
- (B) tendência a agir de modo calculista, priorizando interesses próprios em detrimento do bem comum.
- (C) inabilidade técnica para lidar com situações de conflito ou ambiguidade ética no ambiente de trabalho.
- (D) desprezo consciente pelas normas institucionais, manifestado por atitudes de desafio ou indiferença.

**QUESTÃO 07**

À luz da norma-padrão e considerando o valor semântico-discursivo dos sinais de pontuação, leia os excertos a seguir, avalie as análises apresentadas e assinale a alternativa **INCORRETA**:

- (A) "[...], pois, pela milésima vez (obviamente uma hipérbole), precisava reclamar do preço errado." (linha 15) ⇒ Os parênteses em "(obviamente uma hipérbole)" introduzem um comentário metadiscursivo do narrador sobre "pela milésima vez", desautorizando uma leitura literal dessa expressão. Trata-se de um segmento acessório, que explicita o caráter hiperbólico do enunciado sem comprometer a correção gramatical do período.
- (B) "Erros genuínos têm padrão aleatório: uns para mais; outros, para menos." (linha 17) ⇒ Os dois-pontos estabelecem relação de especificação-explicação em relação a "padrão aleatório". As sequências "uns para mais; outros, para menos" configuram membros coordenados, com verbo subentendido, separados por ponto e vírgula para salientar o paralelismo e o contraste entre as duas possibilidades de erro.
- (C) "Não — pensei —, ninguém me forçaria a fazer aquilo." (linha 28) ⇒ Os travessões isolam o verbo "pensei", marcando a inserção do monólogo interior do narrador no fluxo da frase. A vírgula após o segundo travessão indica a retomada da estrutura iniciada em "Não", podendo ser suprimida sem infringir a norma-padrão, ainda que com leve alteração do ritmo e da entoação do enunciado.
- (D) "Meus pensamentos já iam se dispersando quando me ocorreu outra dúvida, ainda mais incômoda: e se eu fosse casado e tivesse filhos?" (linhas 31 e 32) ⇒ Os dois-pontos exercem função típica de introdução de enumeração, o que permitiria, a substituição por vírgula, sem alteração relevante do valor sintático do enunciado.

**QUESTÃO 08**

À luz das estratégias argumentativas utilizadas para sustentar o posicionamento do autor em defesa da estabilidade, leia os excertos a seguir, avalie as análises apresentadas e assinale a alternativa **CORRETA**:

- I. “Nasci em Manaus, em 1971. A Zona Franca tinha apenas 14 anos de existência e começava a produzir seus efeitos benéficos na cidade. Mesmo sendo muito pobre, desde que me entendo por gente sempre quis ser cientista. Sonhava em estudar na Unicamp. O sonho tornou-se realidade em 1991.” (linhas 1 a 4) ⇒ **Argumento de autoridade**: o narrador-autor, com base no prestígio associado ao fato de ter estudado na Unicamp e de ser cientista, busca legitimar o seu ponto de vista, fazendo de sua formação acadêmica o principal fundamento da tese sobre a estabilidade.
- II. “Lembro-me de uma ocasião em que, ao passar os produtos pelo caixa do supermercado, acabei perdendo a paciência com a funcionária, pois, pela milésima vez (obviamente uma hipérbole), precisava reclamar do preço errado.” (linhas 13 a 15) ⇒ **Argumento por exemplificação**: o episódio relatado é mobilizado como um caso, que ilustra a situação de trabalhadores submetidos a ordens questionáveis, servindo de base para a reflexão sobre coação econômica e para a defesa da estabilidade como mecanismo de proteção da ética no serviço público.
- III. “Meus pensamentos já iam se dispersando quando me ocorreu outra dúvida, ainda mais incômoda: e se eu fosse casado e tivesse filhos? Será que a decisão seria tão fácil?” (linhas 31 e 32) ⇒ **Raciocínio hipotético/contrafactual**: ao se imaginar em outra condição (casado, com filhos), o narrador complexifica seu juízo inicial e introduz um cenário hipotético que evidencia o peso das responsabilidades familiares nas decisões éticas.
- IV. “Sei que, para muitos cidadãos, a estabilidade parece um privilégio injustificável. Entretanto, sem ela, multiplicam-se os incentivos para que servidores cedam a pressões políticas e econômicas.” (linhas 43 a 45) ⇒ **Argumento de causa e consequência**: o autor menciona uma objeção à estabilidade e, em seguida, relaciona a ausência desse direito ao aumento de pressões indevidas sobre o servidor, estabelecendo um nexo causal entre falta de estabilidade e vulnerabilidade ética.
- V. “Na volta para casa, carregando minhas compras, não parava de pensar no absurdo daquela situação. Errar o preço para mais, consistentemente, era um tipo de roubo. Por que ela faria aquilo? Eu era tão pobre quanto ela.” (linhas 21 a 23) ⇒ **Argumento por generalização**: ao considerar que o erro constante “para mais” configura “um tipo de roubo” e lembrar que também era pobre, o narrador formula uma conclusão geral sobre a desonestidade da funcionária, estendendo aquele caso específico a um julgamento amplo sobre o comportamento de trabalhadores em situação semelhante.

Assinale a alternativa **CORRETA**:

- (A) Apenas I, II e III estão corretas.
- (B) Apenas I, II e IV estão corretas.

(C) Apenas II, III e IV estão corretas.

(D) Apenas III, IV e V estão corretas.

## QUESTÃO 09

No excerto: “acabei perdendo a paciência com a funcionária, pois, pela milésima vez (obviamente uma hipérbole), precisava reclamar do preço errado” (linhas 14 e 15), o autor explica o uso da hipérbole. Ao longo do texto, o autor utiliza outras figuras de linguagem. Leia os excertos abaixo e identifique as figuras predominantes:

I. “Aquele atendente do caixa poderia racionalizar seu desvio de conduta e até dormir em paz, mas nenhum servidor público com estabilidade terá aquele atenuante.”

II. “Nenhum servidor público pode ser coagido a realizar um malfeito por medo de perder seu sustento.”

III. “Talvez aquela funcionária tivesse que optar entre o certo e o errado, tendo como pano de fundo a sobrevivência dos próprios filhos.”

Assinale a alternativa que associa **CORRETAMENTE** cada expressão destacada à figura de linguagem:

(A) I – metáfora; II – eufemismo; III – metáfora

(B) I – metáfora; II – hipérbole; III – comparação

(C) I – hipérbole; II – metáfora; III – ironia

(D) I – eufemismo; II – ironia; III – metonímia.

**QUESTÃO 10**

Considerando os mecanismos de coesão referencial empregados no texto lido, leia os excertos a seguir, avalie as análises apresentadas e assinale a alternativa **INCORRETA**:

- (A) “Nasci em Manaus, em 1971. A Zona Franca tinha apenas 14 anos de existência e começava a produzir seus efeitos benéficos na cidade.” (linhas 1 e 2) ⇒ a expressão “a cidade” retoma, por reiteração semântica, o referente “Manaus”, evitando a repetição do nome próprio, sendo considerada um exemplo de hiperonímia.
- (B) “A moça do caixa não me respondeu (...)” (linha 19) ⇒ o sintagma definido “a moça do caixa” estabelece correferência com o referente previamente introduzido no texto, retomando-o por meio de uma paráfrase descritiva que preserva traços já ativados no texto, configurando um caso de coesão referencial anafórica por reformulação nominal.
- (C) “Foi refletindo sobre esse acontecimento, décadas depois, que compreendi uma das principais razões para a estabilidade dos servidores públicos de todas as esferas governamentais.” (linhas 41 a 43) ⇒ o demonstrativo “esse” antecipa uma situação que será narrada a seguir, funcionando como exemplo de coesão catafórica.
- (D) “Sei que, para muitos cidadãos, a estabilidade parece um privilégio injustificável. Entretanto, sem ela, multiplicam-se os incentivos para que servidores cedam a pressões políticas e econômicas.” (linhas 43 a 45) ⇒ o termo “ela” retoma o termo “estabilidade”, evitando sua repetição imediata, sendo considerado um caso de referência pronominal anafórica.

---

## MATEMÁTICA

---

### QUESTÃO 11

---

Considere a função  $f(x) = ax^2 + bx + c$ , sendo  $a$ ,  $b$  e  $c$  números reais com  $a \neq 0$ . Sabendo que as raízes da função  $f$  são  $x_1 = 2$  e  $x_2 = 3$ , o valor de  $\frac{b+c}{a}$  é igual a

- (A) 0
- (B) 1
- (C) 2
- (D) 3

### QUESTÃO 12

---

Numa enquete feita com 80 pessoas, entre servidores e estudantes da UFLA, considerando os três meios de transporte: ônibus, carro e bicicleta, utilizados para chegar à Universidade, concluiu-se que:

- 50 pessoas usam ônibus
- 35 pessoas usam carro
- 20 pessoas usam bicicleta
- 14 pessoas usam ônibus e carro
- 10 pessoas usam carro e bicicleta
- 8 pessoas usam ônibus e bicicleta
- 4 pessoas usam ônibus, carro e bicicleta

Com base nesses dados, o número de pessoas entrevistadas, que usam alternativas **diferentes às três formas de locomoção consideradas na pesquisa**, é:

- (A) 3
- (B) 7
- (C) 24
- (D) 25

**QUESTÃO 13**

Seja  $n = 2^a \cdot 3^b \cdot 5^c$  um número inteiro com 126 divisores positivos, sendo  $a, b, c$  números inteiros positivos satisfazendo  $a + b = 3$ .

Assinale a alternativa que apresenta os valores corretos de  $a, b$  e  $c$ , respectivamente:

- (A) 1, 2 e 20
- (B) 1, 2 e 21
- (C) 2, 1 e 32
- (D) 2, 1 e 31

**QUESTÃO 14**

Dadas as equações lineares:  $x - y + z = 4$  e  $2x + y - z = 1$ , é **CORRETO** afirmar que

- (A)  $3y - 3z = -7$  e  $x = 7/3$
- (B)  $3y - 3z = 7$  e  $x = 7/3$
- (C)  $3y - 3z = 7$  e  $x = 5/3$
- (D)  $3y - 3z = -7$  e  $x = 5/3$

**QUESTÃO 15**

Para criar uma senha, uma pessoa foi orientada a escolher 3 letras e 4 números, sem repetição de letras e nem de números, letras e números tomados nos respectivos conjuntos  $\{A, B, C, D, E, F\}$  e  $\{2, 3, 4, 5, 6\}$ .

A quantidade de senhas que começam e terminam com letras é

- (A) 28.800
- (B) 50.400
- (C) 72.000
- (D) 135.000

**QUESTÃO 16**

Em um tanque foram adicionados  $13 \times 10^{11} \text{ mm}^3$  da substância X e  $25 \times 10^{-2} \text{ hm}^3$  da substância Y. O volume da substância resultante, em  $\text{m}^3$ , é

- (A) 235.100  $\text{m}^3$
- (B) 251.300  $\text{m}^3$
- (C) 231.500  $\text{m}^3$
- (D) 253.100  $\text{m}^3$

**QUESTÃO 17**

O preço de venda inicial de um produto é R\$ 220,00. O preço do produto teve um aumento de 10% no primeiro mês e um aumento de 20% no segundo mês, em relação ao preço no final do primeiro mês. No terceiro mês, o produto foi vendido com um desconto de 30% sobre o preço de venda no final do segundo mês. O produto foi vendido por

- (A) R\$ 242,28
- (B) R\$ 220,72
- (C) R\$ 203,28
- (D) R\$ 290,72

**QUESTÃO 18**

Considere as seguintes afirmações:

- I. "Se o projeto for aprovado, então, a Fundação liberará os recursos."
- II. "A Fundação liberará os recursos, se a documentação estiver completa."

Sabendo-se que a Fundação não liberou os recursos, é **CORRETO** afirmar que:

- (A) O projeto não foi aprovado e a documentação não está completa.
- (B) O projeto não foi aprovado e a documentação está completa.
- (C) O projeto foi aprovado e a documentação não está completa.
- (D) O projeto foi aprovado e a documentação está completa.

**QUESTÃO 19**

Na figura, têm-se o quadrado  $ABCD$  de lado 4 cm e o triângulo isósceles  $APQ$  com lados  $AP$  e  $AQ$ , medindo 5 cm, sendo  $P$  e  $Q$  pertencentes aos lados  $DC$  e  $BC$ , respectivamente.

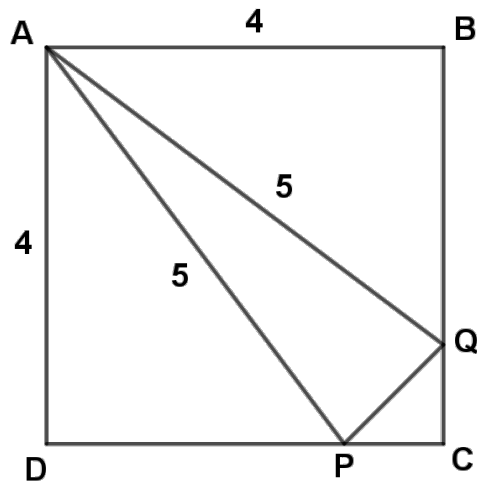

A área do triângulo  $APQ$  é igual a

- (A)  $3,8 \text{ cm}^2$
- (B)  $3,3 \text{ cm}^2$
- (C)  $3,5 \text{ cm}^2$
- (D)  $3,4 \text{ cm}^2$

**QUESTÃO 20**

Um bloco retangular feito de vidro é totalmente fechado e contém um líquido como representado na Figura 1. O bloco é girado horizontalmente, ficando na posição representada na Figura 2.

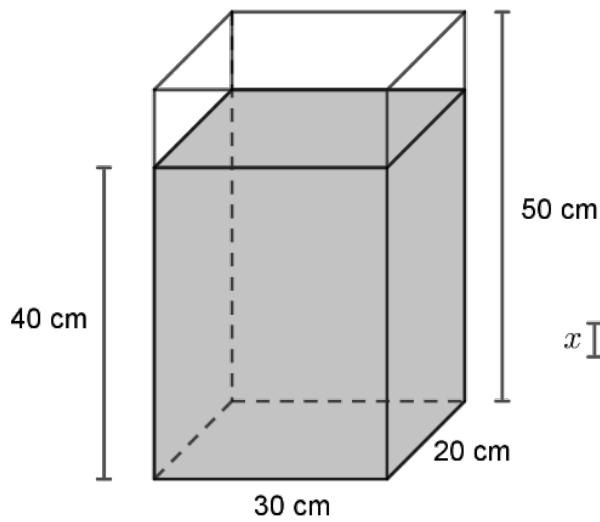
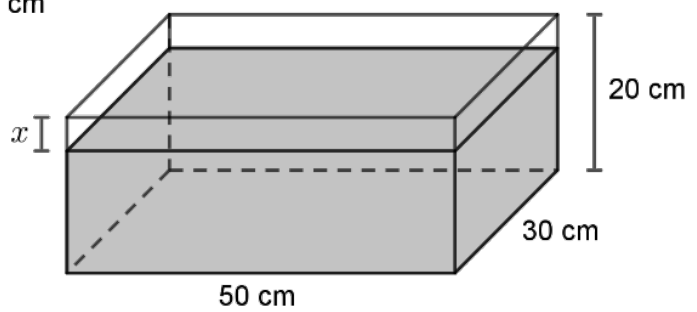
**Figura 1****Figura 2**

A medida de  $x$  é

- (A) 3 cm.
- (B) 4 cm.
- (C) 5 cm.
- (D) 6 cm.

---

## LEGISLAÇÃO

---

### QUESTÃO 21

---

De acordo com a Lei nº 9.784/1999, no que se refere à competência no processo administrativo, assinale a alternativa **CORRETA**:

- (A) A competência pode ser renunciada pelo órgão administrativo, quando houver justificativa de conveniência e oportunidade.
- (B) A avocação de competência é admitida de forma permanente, quando houver interesse da Administração.
- (C) Na ausência de impedimento legal, a delegação de competência pode ocorrer entre órgãos ou titulares, ainda que não exista relação de hierarquia entre eles.
- (D) Na ausência de previsão legal específica, o processo administrativo deve ser iniciado perante a autoridade de maior grau hierárquico.

### QUESTÃO 22

---

Segundo a Lei nº 9.784/1999, no que tange à anulação, à revogação e à convalidação dos atos administrativos, assinale a alternativa **CORRETA**:

- (A) A revogação de atos administrativos que ocorre em razão de vício de legalidade produz efeitos retroativos.
- (B) O direito de anular atos administrativos que gerem efeitos favoráveis aos destinatários é imprescritível, ainda que não haja má-fé.
- (C) Os atos administrativos que apresentem defeitos sanáveis devem ser anulados, ainda que não causem prejuízo ao interesse público ou a terceiros.
- (D) A Administração deve anular os atos administrativos ilegais e pode revogar atos válidos por motivos de conveniência ou oportunidade, respeitados os direitos adquiridos.

### QUESTÃO 23

---

Considerando as normas do Decreto-Lei nº 200/1967 e do Estatuto da Universidade Federal de Lavras sobre a organização e a definição de entidades integrantes da Administração Pública Federal, leia o enunciado, a seguir, e assinale a alternativa **CORRETA**.

A Universidade Federal de Lavras se enquadra como:

- (A) Autarquia integrante da Administração Pública Federal Indireta.
- (B) Autarquia integrante da Administração Pública Federal Direta.
- (C) Fundação Pública integrante da Administração Pública Federal Direta.
- (D) Fundação Pública integrante da Administração Pública Federal Indireta.

### QUESTÃO 24

---

A Universidade Federal de Lavras (UFLA) pretende adquirir computadores para equipar as Secretarias Integradas de suas Unidades Acadêmicas. Considerando que o objeto possui padrões de desempenho e qualidade objetivamente definidos em edital, de acordo com especificações usuais de mercado, a modalidade licitatória obrigatória para essa contratação, de acordo com a Lei nº 14.133/2021 é:

- (A) diálogo competitivo.
- (B) pregão.
- (C) leilão.
- (D) concorrência.

### QUESTÃO 25

---

Sobre o âmbito de incidência da Lei nº 8.429/1992, com as alterações promovidas pela Lei nº 14.230/2021, assinale a alternativa **CORRETA**:

- (A) Os sócios e diretores de pessoa jurídica de direito privado respondem objetivamente pelos atos de improbidade imputados à pessoa jurídica.
- (B) Ato de improbidade administrativa se configura como a conduta culposa do agente público que cause lesão ao erário, ainda que ausente a intenção de alcançar resultado ilícito.
- (C) O particular que induz ou concorre dolosamente para a prática de ato de improbidade administrativa submete-se às disposições da Lei nº 8.429/1992.
- (D) Ainda que não haja repercussão sobre os cofres públicos, os atos de improbidade praticados contra entidade privada custeada pelo erário sujeitam-se à Lei nº 8.429/1992, com ressarcimento integral dos prejuízos.

## QUESTÃO 26

---

A Lei nº 13.460/2017 dispõe sobre participação, proteção e defesa dos direitos do usuário dos serviços públicos da Administração Pública. Em seu art. 4º, há uma série de princípios que orientam a prestação dos serviços públicos e o atendimento do usuário. Assinale, dentre as alternativas abaixo, a que corretamente transcreve os referidos princípios:

- (A) razoabilidade, proporcionalidade, adequação, perenidade, economicidade, celeridade, equilíbrio e possibilidade.
- (B) regularidade, continuidade, efetividade, segurança, atualidade, generalidade, transparência e cortesia.
- (C) paridade, impessoalidade, ubiquidade, eficiência, confiança legítima, legalidade, ponderação e equidade.
- (D) legalidade, impessoalidade, moralidade, publicidade, urbanidade, eficiência, eficácia e suficiência.

## QUESTÃO 27

---

A Universidade Federal de Lavras (UFLA) recebeu, por meio do Serviço de Informação ao Cidadão (SIC), um pedido de acesso a informações sobre os critérios utilizados na concessão de bolsas de assistência estudantil no último exercício. O setor responsável identificou que parte dos dados solicitados está relacionada a informações pessoais de estudantes beneficiários. Com base na Lei nº 12.527/2011, assinale a alternativa **CORRETA**.

- (A) O pedido deve ser integralmente deferido, pois o programa de assistência estudantil é financiado com recursos públicos, o que impõe à Universidade o dever de divulgar todas as informações a ele relacionadas, incluindo os dados dos estudantes.
- (B) Dado o impacto potencial na imagem da Universidade perante a sociedade, as informações solicitadas somente poderão ser fornecidas após autorização da autoridade máxima da instituição.
- (C) O pedido deve ser parcialmente deferido, devendo a Universidade fornecer as informações sobre os critérios de concessão das bolsas, resguardando, contudo, os dados pessoais dos estudantes beneficiários, cujo acesso se restringe ao próprio titular ou mediante autorização expressa.
- (D) O pedido deve ser integralmente indeferido, pois informações relativas a programas de assistência estudantil possuem caráter sigiloso por envolverem dados sensíveis de vulnerabilidade socioeconômica dos discentes.

## QUESTÃO 28

---

Jonas, servidor público federal, recebe de seu superior hierárquico, Tácito, a orientação de adotar procedimento distinto do legalmente previsto para a tramitação de determinado processo administrativo, com o argumento de que a medida permitiria maior celeridade na conclusão do feito, que interessa a pessoas ligadas ao círculo social de Tácito. Com base no Decreto nº 1171/1994 - Código de Ética Profissional do Servidor Público Civil do Poder Executivo, Jonas deverá:

- (A) cumprir o que foi determinado, em respeito ao princípio da hierarquia, e, após, denunciar a situação ao órgão competente.
- (B) resistir à pressão e denunciar a situação ao órgão competente.
- (C) resistir à pressão, mas não está obrigado a denunciar a situação ao órgão competente.
- (D) cumprir o que foi determinado e manter o sigilo solicitado, em respeito ao princípio da hierarquia.

## QUESTÃO 29

---

Analise a situação dos seguintes personagens hipotéticos:

1. Ana, professora titular, vinculada a um Departamento da Universidade Federal de Lavras.
2. Marcos, auxiliar de serviços gerais, contratado de forma temporária para prestar serviços de jardinagem no campus histórico da Universidade Federal de Lavras.
3. Maria, professora substituta, vinculada a um Departamento da Universidade Federal de Lavras.
4. Antônio, empregado da EMBRAPA (Empresa Brasileira de Pesquisa Agropecuária), empresa pública vinculada ao Ministério da Agricultura, que executa projeto de pesquisa junto a um Departamento da Universidade Federal de Lavras.

Para fins de apuração de comprometimento ético pelas Comissões de Ética previstas no Código de Ética Profissional do Servidor Público Civil do Poder Executivo Federal (Decreto nº 1.171/1994), são considerados servidores públicos:

- (A) Ana e Antônio, apenas.
- (B) Ana, Marcos e Antônio, apenas.
- (C) Ana, Marcos, Maria e Antônio.
- (D) Ana, apenas.

**QUESTÃO 30**

O Estatuto da Universidade Federal de Lavras (UFLA), disposto na Resolução nº 177/2025, contém as disposições básicas sobre a finalidade, a comunidade universitária, a estrutura organizacional e o funcionamento da UFLA.

Sobre o Estatuto da UFLA, assinale a alternativa **INCORRETA**.

- (A) A UFLA, em obediência ao princípio da gestão democrática, assegura a participação de segmentos da comunidade institucional, local e regional, mantendo a ocupação de, no mínimo, setenta por cento dos assentos ocupados por docentes em cada órgão colegiado deliberativo e comissões estatutárias, regimentais e de escolha de dirigentes nos diferentes níveis da universidade.
- (B) As Unidades Acadêmicas da UFLA, constituídas por Institutos, Faculdades ou Escolas possuem autonomia didático-científica, administrativa e de gestão financeira e patrimonial, nos termos do Estatuto e do Regimento Geral da UFLA.
- (C) A UFLA envidará esforços, a fim de contribuir para que seus estudantes regulares tenham plenas condições materiais, simbólicas e pedagógicas de permanência, com vistas ao êxito acadêmico, fomentando, entre outras iniciativas programas de alimentação, moradia e saúde.
- (D) O ensino, enquanto atividade finalística da UFLA, abrange atividades de Ensino Superior, incluindo cursos de graduação, programas de pós-graduação e cursos de extensão, estando estatutariamente afastadas a condução de cursos e programas de Ensino Básico.

### QUESTÃO 31

---

Entre os órgãos da Administração Superior da UFLA previstos em seu Estatuto, destacam-se o Conselho Universitário (CUNI) e o Conselho de Ensino, Pesquisa e Extensão (CEPE).

Leia as atribuições listadas e identifique se são de competência do CUNI ou do CEPE, de acordo com o Estatuto da UFLA. Em seguida, assinale a alternativa correspondente.

- I. Aprovar a criação e a extinção de cursos de graduação, programas de pós-graduação *Stricto sensu* e programas de residência.
- II. Aprovar a criação e a extinção de cursos de pós-graduação *Lato sensu*.
- III. Fixar normas gerais para a organização, funcionamento, avaliação e alterações de cursos.
- IV. Outorgar os títulos de Mérito Universitário, Professor Emérito, Técnico-Administrativo Emérito, Doutor Honoris Causa, Professor Honoris Causa, Notório Saber e Benemérito da UFLA.
- V. Deliberar sobre os processos de abertura de concurso e redistribuição de docentes e de técnicos administrativos.
- VI. Instituir prêmios e outorgar honrarias de mérito acadêmico, científico e de extensão, mediante propostas encaminhadas pelas Pró-Reitorias.

- (A) I- CUNI; II- CEPE; III- CEPE; IV- CUNI; V- CEPE; VI- CUNI.  
(B) I- CEPE; II- CUNI; III- CUNI; IV- CEPE; V- CUNI; VI- CEPE.  
(C) I- CUNI; II- CUNI; III- CEPE; IV- CUNI; V- CEPE; VI- CEPE.  
(D) I- CEPE; II- CEPE; III- CUNI; IV- CEPE; V- CUNI; VI- CUNI.

### QUESTÃO 32

---

Considerando o disposto no Regimento Geral da Universidade Federal de Lavras (UFLA) sobre as eleições dos órgãos colegiados, assinale a alternativa **CORRETA**:

- (A) a eleição de representante do corpo técnico-administrativo no Conselho de Ensino, Pesquisa e Extensão será convocada pelo Presidente do Sindicato dos Técnicos Administrativos em Educação das Instituições Federais de Ensino de Lavras, Sind-UFLA.
- (B) a eleição de representante do corpo técnico-administrativo no Conselho Universitário será realizada por escrutínio secreto, salvo deliberação em contrário pelo órgão colegiado, não sendo admitido voto por procuração.
- (C) a eleição de representante do corpo técnico-administrativo no Conselho Universitário será convocada com 30 (trinta) dias de antecedência.
- (D) em caso de empate na eleição de representante do corpo técnico-administrativo no Conselho de Ensino, Pesquisa e Extensão, será considerada eleita a pessoa com mais idade.

**QUESTÃO 33**

Os Departamentos da Universidade Federal de Lavras compreendem os componentes curriculares em áreas de conhecimento afins para atuação no ensino, na pesquisa, na inovação, no desenvolvimento tecnológico e na cultura e poderão ser administrados por um Conselho Departamental.

Leia as afirmativas abaixo e assinale V para as verdadeiras e F para as falsas, nos termos do Regimento Geral da UFLA. Caso exista no Departamento, são atribuições do Conselho Departamental:

- ( ) conhecer e deliberar sobre assuntos de natureza didática que não forem da competência dos colegiados de curso.
- ( ) eleger a chefia do departamento e submeter o resultado à Congregação da unidade acadêmica para homologação.
- ( ) elaborar o Plano de Ação do Departamento e submetê-lo à aprovação da Congregação da unidade acadêmica.
- ( ) organizar, elaborar o regimento interno do departamento e submetê-lo à Congregação da unidade acadêmica para apreciação e aprovação.

Marque a alternativa **CORRETA**:

- (A) F - F - V - V
- (B) V - F - V - F
- (C) V - V - F - F
- (D) V - F - F - V

**QUESTÃO 34**

João é servidor público federal, legalmente investido em cargo público. No início de 2026, uma solicitação foi encaminhada a João e seus colegas para que atualizassem seus dados cadastrais. João se recusou a realizar a ação. Dois anos antes, João fora advertido por escrito por ter promovido manifestação de apreço no recinto de sua repartição.

Considerando as previsões da Lei nº 8.112/90, analise a situação de João e assinale a alternativa **CORRETA**:

- (A) Por sua conduta mais recente, João poderá receber a punição de suspensão, que poderá ser convertida em multa, quando houver conveniência para o serviço, na base de 50% (cinquenta por cento) por dia de vencimento ou remuneração, ficando João, neste caso, obrigado a permanecer em serviço.
- (B) A advertência aplicada a João dois anos antes não pode ser considerada como antecedente disciplinar para fins de dosimetria da penalidade pela recusa em atualizar os dados cadastrais, pois o decurso do prazo de 2 (dois) anos impõe o cancelamento do registro da sanção em seu assentamento funcional.
- (C) A recusa de João em atualizar seus dados cadastrais não configura infração disciplinar, pois a atualização de dados pessoais em sistemas institucionais é faculdade do servidor, não podendo a Administração compeli-lo a fornecê-los sem sua expressa concordância, em respeito ao direito constitucional à privacidade.
- (D) João poderá receber, no máximo, uma advertência formal pela recusa de atualização cadastral, considerando a natureza e a gravidade da infração cometida, além da ausência de vedação expressa em relação à conduta que ensejou sua advertência dois anos antes.

**QUESTÃO 35**

---

Ricardo, técnico-administrativo do setor de Registro e Controle Acadêmico da UFLA, recebeu de um ex-estudante solicitação de certidão de conclusão de curso para fins de comprovação em processo seletivo de pós-graduação em outra instituição. O setor, sobrecarregado, negou o pedido verbalmente, informando que não haveria previsão de atendimento no curto prazo e que o solicitante deveria aguardar a normalização do fluxo de trabalho. Com base no art. 5º da Constituição Federal, assinale a alternativa **CORRETA**:

- (A) A conduta do setor é legítima, pois o direito à certidão está condicionado à capacidade operacional do órgão, sendo admissível a postergação indefinida do atendimento em situações de sobrecarga administrativa devidamente comprovada.
- (B) A negativa do setor é válida desde que formalizada por escrito e motivada pela sobrecarga de trabalho, pois o direito à certidão é assegurado apenas quando não houver impedimento operacional do órgão responsável.
- (C) O direito de petição e a obtenção de certidões são garantias constitucionais restritas a servidores públicos e partes em processos judiciais, não alcançando solicitações de natureza acadêmica formuladas por particulares.
- (D) O ex-estudante possui direito à obtenção de certidão, independentemente de pagamento de taxas, para defesa de direitos e esclarecimento de situações de interesse pessoal.

---

## CONHECIMENTOS ESPECÍFICOS

---

### QUESTÃO 36

---

Os instrumentos técnicos são essenciais para a organização, tratamento e recuperação da informação nas bibliotecas universitárias e demais unidades de informação. O bibliotecário utiliza diversos instrumentos no exercício de suas funções. Entre esses instrumentos, merecem destaque o Catálogo online, a Tabela Cutter, AACR2 / RDA, MARC 21 e as Normas ABNT.

Além dos instrumentos técnicos citados como suporte ao trabalho do bibliotecário, ainda são utilizados:

- (A) Classificação Decimal Universal (CDU), Protocolos de Anamnese, Bases de dados e Portais de informação.
- (B) Classificação Decimal de Dewey (CDD), Tesouros, Vocabulários controlados, Bases de dados e Portais de informação.
- (C) Classificação Decimal Universal (CDU), Tesouros, Vocabulários controlados e Kit de informação do pHmetro.
- (D) Classificação Decimal de Dewey (CDD), Guias instrucionais de Teodolito, Bases de dados e Portais de informação.

### QUESTÃO 37

---

A liderança em bibliotecas ultrapassa o domínio técnico e envolve habilidades interpessoais. O líder deve alinhar objetivos organizacionais às necessidades dos colaboradores (Prudêncio, Silva Júnior; 2025). Nesse contexto, assinale a alternativa que representa o papel do líder na gestão de pessoas em bibliotecas.

- (A) Adotar mais as competências técnicas, considerando aspectos comportamentais como secundários para o desempenho organizacional.
- (B) Adotar postura hierárquica, baseada na supervisão e controle sistemático do trabalho coletivo, limitando a participação da equipe às respectivas funções.
- (C) Adotar uma liderança participativa, promovendo comunicação e integração da equipe, articulada entre pessoas e interesses institucionais.
- (D) Adotar decisões estratégicas centralizadas, limitando a participação da equipe e reforçando o controle direto das atividades realizadas.

**QUESTÃO 38**

A administração exige o conhecimento e a aplicação das funções gerenciais para atingir os objetivos da instituição. Considerando o disposto em Ferreira e Oliveira (1989), assinale a alternativa que apresenta **CORRETAMENTE** as funções gerenciais da administração:

- (A) Planejamento, organização, direção e controle.
- (B) Planejamento, decisão, organização e marketing.
- (C) Planejamento, diagnóstico, decisão e controle.
- (D) Planejamento, marketing, organização e direção.

**QUESTÃO 39**

Sobre a gestão e o planejamento estratégico em bibliotecas universitárias, todas as alternativas estão corretas, **EXCETO**:

- (A) O sucesso do planejamento estratégico em bibliotecas universitárias está relacionado ao comprometimento da liderança e à definição de objetivos e metas claramente estabelecidos.
- (B) O planejamento estratégico da biblioteca universitária requer a realização de diagnóstico organizacional, visando à compreensão da situação atual e de suas potencialidades.
- (C) A avaliação contínua dos serviços da biblioteca universitária contribui para a melhoria dos processos e para o alinhamento das ações às demandas da comunidade acadêmica.
- (D) A qualidade dos serviços de informação em bibliotecas universitárias limita-se à eficiência operacional, sendo independente da satisfação e das necessidades informacionais dos usuários.

**QUESTÃO 40**

Segundo o modelo teórico de Rensis Likert, citado no estudo de Torres e Bergue (2005), o estilo caracterizado por um sistema administrativo democrático que incentiva a participação dos funcionários (servidores) e pode promover um clima amistoso e prazeroso na organização é:

- (A) autoritário-rígido.
- (B) autoritário-benevolente.
- (C) participativo-grupal.
- (D) participativo-consultivo.

**QUESTÃO 41**

Quando um aluno devolve um livro danificado por umidade, o atendente da biblioteca deve seguir procedimentos específicos para preservar e conservar o acervo. Assinale a alternativa **CORRETA** em relação aos procedimentos a serem adotados:

- (A) Retirar o material e posicionar o exemplar em área com incidência de luz solar.
- (B) Não fechar o livro; isolar o exemplar para proceder à secagem inicial, registrar o ocorrido na ficha de circulação ou no sistema da biblioteca.
- (C) Fotografar o exemplar e divulgar a imagem nas redes sociais como parte de campanhas de conscientização.
- (D) Fechar cuidadosamente o livro; agrupar os exemplares nas mesmas condições e efetuar a devolução no sistema.

**QUESTÃO 42**

De acordo com Vieira (2014) sobre conservação preventiva, assinale com V (verdadeiro) ou com F (falso) nas alternativas a seguir.

- ( ) A conservação preventiva integra a preservação e reúne medidas voltadas à redução de riscos e de danos ao acervo.
- ( ) A preservação é fundamental para assegurar a longevidade do acervo.
- ( ) A digitalização de um acervo dispensa a preservação dos originais.
- ( ) A preservação digital é o conjunto de processos responsáveis por garantir o acesso continuado à informação digital durante longo período de tempo.
- ( ) A conservação preventiva em bibliotecas modernas é dispensada, já que os materiais contemporâneos são duráveis e estão disponíveis online.
- ( ) A informação digital acessível, interpretável e autêntica torna-se um dos principais desafios da preservação digital.

Marque a alternativa que apresenta a sequência **CORRETA**:

- (A) F, F, F, V, V, V
- (B) V, V, F, V, F, V
- (C) F, V, V, F, F, F
- (D) V, F, F, F, V, V

## QUESTÃO 43

---

As Cinco Leis da Biblioteconomia, formuladas por S. R. Ranganathan, são: 1. Os livros são para usar; 2. A cada leitor seu livro; 3. A cada livro seu leitor; 4. Poupe o tempo do leitor; 5. A biblioteca é um organismo em crescimento. Tais pressupostos são frequentemente apresentados como princípios universais e atemporais da área. Contudo, sua aplicação em ambientes informacionais digitais, algorítmicos e orientados por dados levanta debates teóricos relevantes.

Considere o seguinte cenário hipotético:

Uma biblioteca totalmente digital utiliza sistemas de recomendação baseados em inteligência artificial, que priorizam conteúdos com maior taxa de acesso, engajamento e citação. O sistema personaliza o acervo apresentado a cada usuário, ocultando deliberadamente materiais considerados “de baixa relevância algorítmica”, embora esses materiais façam parte do acervo institucional e atendam às necessidades informacionais específicas de minorias acadêmicas.

À luz das Leis de Ranganathan, analise as afirmações a seguir:

- I. A personalização algorítmica extrema pode violar a Primeira Lei, ao restringir o acesso universal aos livros, ainda que o acesso técnico ao acervo permaneça possível.
- II. A Segunda Lei entra em tensão com sistemas que priorizam popularidade, pois nem todo leitor receberá “o seu livro”, mas apenas o livro estatisticamente previsto para ele.
- III. A Terceira Lei é atendida nesse cenário, pois os livros mais acessados encontram leitores com maior eficiência.
- IV. A Quarta Lei é reinterpretada de forma reducionista, ao equiparar “economia do tempo do leitor” exclusivamente à rapidez algorítmica, desconsiderando a mediação intelectual e crítica.
- V. A Quinta Lei exige uma expansão conceitual, pois o crescimento da biblioteca não é apenas quantitativo ou tecnológico, mas também ético, social e epistêmico.

Assinale a alternativa que contém apenas as afirmações **CORRETAS**:

- (A) II, III e V
- (B) I, II, III e IV
- (C) III, IV e V
- (D) I, II, IV e V

**QUESTÃO 44**

Considere a seguinte situação hipotética:

Um pesquisador procurou o serviço de atendimento da biblioteca, em busca de orientações para a realização de uma pesquisa aprofundada da literatura sobre um tema específico de sua área de atuação. Diante da demanda, o bibliotecário de referência recomendou, de forma imediata, a adoção integral do protocolo PRISMA, sem considerar adaptações metodológicas. Nesse contexto, os atores envolvidos estavam se referindo a:

- (A) revisão narrativa da literatura.
- (B) revisão quantitativa da literatura.
- (C) revisão objetiva da literatura.
- (D) revisão sistemática da literatura.

**QUESTÃO 45**

De acordo com Campello (2024), as habilidades informacionais envolvem a capacidade de buscar, selecionar, avaliar e utilizar informações de forma consciente e responsável. No ensino superior, a biblioteca universitária tem papel importante no desenvolvimento das habilidades informacionais.

Marque a alternativa que apresenta o papel precípua de uma Biblioteca Universitária:

- (A) Apoiar a formação dos estudantes participantes de programas de bolsas de iniciação científica.
- (B) Apoiar o acesso restrito às fontes de informações utilizadas pelos estudantes.
- (C) Apoiar a pesquisa e o uso responsável da informação acadêmica.
- (D) Apoiar a documentação relacionada à vida acadêmica dos estudantes.

## QUESTÃO 46

O papel educativo do bibliotecário pode ser concretizado quando há trabalho colaborativo, e não atuação isolada ou meramente técnica. De acordo com o modelo teórico de Patricia Montiel-Overall, citado por Campello (2024), a colaboração entre professor e bibliotecário ocorre em quatro níveis:

Nível I - Coordenação

Nível II - Cooperação

Nível III - Instrução integrada

Nível IV - Currículo integrado

Analise as situações, a seguir, e associe cada situação hipotética ao nível de colaboração proposto por Montiel-Overall:

( ) O professor de Bioquímica combina com o bibliotecário de levar os alunos do primeiro período à biblioteca para pegar livros emprestados ou realizar uma atividade.

( ) A biblioteca desenvolve, com a participação de todos os professores do Curso de Letras, um programa institucional de leitura e habilidades informacionais articulado ao percurso formativo.

( ) O professor de Filosofia solicita uma tarefa, uma pesquisa, e o aluno do sexto período foi à biblioteca para buscar informações. O bibliotecário ajudou o aluno a encontrar os materiais.

( ) O professor de Engenharia e o bibliotecário planejam juntos uma atividade pedagógica, definem objetivos, executam as ações e avaliam os resultados em parceria.

Assinale a alternativa **CORRETA**:

(A) III, IV, II e I

(B) I, IV, II, III

(C) II, I, IV, III

(D) I, III, II, IV

## QUESTÃO 47

A questão de referência é a solicitação inicial feita pelo usuário em busca de informação, que pode necessitar de refinamento e esclarecimento para que o bibliotecário compreenda plenamente a necessidade informacional e ofereça uma resposta precisa e adequada. Considerando o proposto por Grogan (1995), consultas como: preciso fazer reserva para usar o notebook? Você pode me emprestar um adaptador? e onde fica a fotocopadora? são identificadas como:

(A) Consultas de caráter administrativo e residuais

(B) Consultas de caráter administrativo e mutáveis

(C) Consultas de caráter administrativo e de orientação espacial

(D) Consultas de caráter administrativo e de localização de fatos

**QUESTÃO 48**

O processo de referência é o conjunto de etapas em que o bibliotecário interage com o usuário para identificar, interpretar e atender suas necessidades informacionais, utilizando os recursos disponíveis de maneira eficiente. Considerando o proposto por Grogan (1995), assinale a alternativa que traça a sequência lógica das etapas decisórias encadeadas, que constituem o processo normal de referência.

- (A) O problema; a questão inicial; a necessidade de informação; a questão negociada; a estratégia de busca; o processo de busca; a resposta; a solução.
- (B) A necessidade de informação; o problema; a questão inicial; a questão negociada; a estratégia de busca; o processo de busca; a resposta; a solução.
- (C) A necessidade de informação; o problema; a questão inicial; a questão negociada; o processo de busca; a estratégia de busca; a resposta; a solução.
- (D) O problema; a necessidade de informação; a questão inicial; a questão negociada; a estratégia de busca; o processo de busca; a resposta; a solução.

**QUESTÃO 49**

Segundo Accart (2012), a Reference and User Services Association (RUSA), vinculada à American Library Association (ALA), concentra suas atividades na área de “referência” em geral, com ênfase especial na “referência virtual”. Marque a alternativa que apresenta diretrizes para o desenvolvimento de cinco aspectos da referência virtual.

- (A) O problema; O contato com o usuário; A questão; A busca de informação; O acompanhamento.
- (B) A proximidade com o usuário; O contato com o usuário; A questão; A busca de informação; O acompanhamento.
- (C) O problema; A proximidade com o usuário; A habilidade técnica; A busca de informação; O acompanhamento.
- (D) A proximidade com o usuário; O contato com o usuário; A habilidade técnica; A busca de informação; O acompanhamento.

**QUESTÃO 50**

Sobre o padrão de metadados Dublin Core, analise as afirmativas, a seguir, e assinale V para as afirmativas verdadeiras ou F para as afirmativas falsas:

- ( ) Os elementos dc.description, dc.source e dc.coverage descrevem, respectivamente, o conteúdo do recurso, a sua fonte original e a sua abrangência espacial ou temporal.
- ( ) Os elementos dc.relation, dc.contributor e dc.rights descrevem, respectivamente, a relação com outros recursos, os agentes secundários envolvidos na criação e as condições de uso do recurso.
- ( ) Os elementos dc.title, dc.creator e dc.date descrevem, respectivamente, o título do recurso, o autor principal e a data de criação ou publicação.
- ( ) Os elementos dc.format, dc.identifier e dc.type descrevem, respectivamente, o DOI do documento, o número de páginas do recurso e a licença de uso.

Assinale a alternativa que apresenta a sequência **CORRETA**:

- (A) F, F, V, F
- (B) V, F, F, V
- (C) F, V, F, V
- (D) V, V, V, F

**QUESTÃO 51**

Segundo Vieira (2014), a classificação é um ato mental que visa entender ou relacionar coisas e ideias, ou ainda, o ato de separar por semelhanças ou diferenças, dividir em grupos ou classes, de acordo com as considerações exigidas pelo material/documento/ideias. As alternativas abaixo apresentam sistemas de classificação, **EXCETO**:

- (A) Classificação de Koha
- (B) Classificação de Bliss
- (C) Classificação de Cutter
- (D) Classificação Decimal de Dewey

**QUESTÃO 52**

A Classificação Decimal de Dewey (CDD) utiliza símbolos próprios para a organização hierárquica dos assuntos, permitindo a subdivisão progressiva das classes principais em subclasses cada vez mais específicas. Assinale a alternativa que apresenta um símbolo efetivamente utilizado na CDD.

- (A) (") Aspas - indicam tempo cronológico.
- (B) (/) Barra - combina assuntos independentes.
- (C) (.) Ponto decimal - separa as classes principais das subclasses.
- (D) (+) Sinal de mais - indica faixa ou soma de classes.

**QUESTÃO 53**

Um sistema de classificação em biblioteconomia é um conjunto estruturado de regras e símbolos utilizados para organizar o conhecimento registrado em bibliotecas, permitindo a identificação, o armazenamento e a recuperação eficiente dos documentos. Com base na 22. ed. da Classificação Decimal de Dewey (CDD) relacione os assuntos apresentados na Coluna A com a respectiva notação apresentada na Coluna B.

**Coluna A (Assuntos):**

- (1) Fisiologia Humana
- (2) Biologia Celular
- (3) Administração de Empresas
- (4) Petróleo
- (5) Cinética química
- (6) Reatores químicos
- (7) Agricultura familiar

**Coluna B (Notação CDD):**

- ( ) 660.2994
- ( ) 338.1
- ( ) 660.2832
- ( ) 658.5
- ( ) 612
- ( ) 553.282
- ( ) 571.6

Associe as duas colunas e assinale a alternativa que apresenta na Coluna II a sequência

**CORRETA:**

- (A) 6,7,5,2,3,4,1
- (B) 6,4,3,5,2,7,1
- (C) 5,4,6,3,1,7,2
- (D) 5,7,6,3,1,4,2

**QUESTÃO 54**

FRBR é a sigla para Functional Requirements for Bibliographic Records (Requisitos Funcionais para Registros Bibliográficos), um modelo conceitual desenvolvido pela IFLA (International Federation of Library Associations and Institutions - Federação Internacional de Associações e Instituições Bibliotecárias) em 1998. Seu objetivo é oferecer uma estrutura lógica para a descrição de registros bibliográficos, relacionando as necessidades dos usuários à forma como a informação é organizada e recuperada em sistemas bibliográficos. Para isso, o modelo FRBR utiliza um conjunto de entidades organizadas em grupos. No Grupo 1, encontram-se as entidades fundamentais para a representação de um recurso bibliográfico, que se relacionam entre si de maneira hierárquica e dependente.

Assinale a alternativa que apresenta **CORRETAMENTE** o relacionamento entre as entidades do Grupo 1 do FRBR, conforme o quadro, na sequência correta:

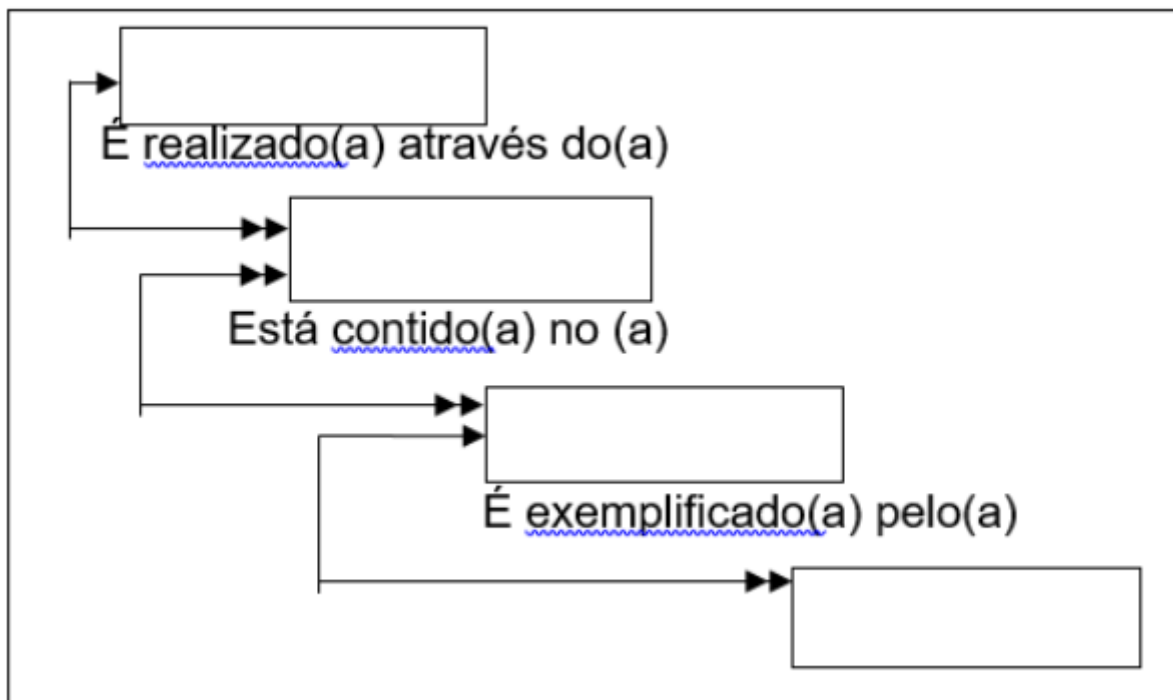

- (A) Expressão; Manifestação; Item; Obra
- (B) Expressão; Manifestação; Obra; Item
- (C) Obra; Expressão; Manifestação; Item
- (D) Obra; Manifestação; Expressão; Item

**QUESTÃO 55**

Considerando a RDA e o MARC21, observe os dados do registro bibliográfico da fonte de informação (página de rosto), na figura abaixo. De acordo com os campos e subcampos do MARC/RDA, que serão utilizados na descrição desse registro, assinale a alternativa **CORRETA**:

Dee Unglaub  
SILVERTHORN

7ª EDIÇÃO

# FISIOLOGIA HUMANA

Uma Abordagem  
Integrada

**Revisores técnicos desta edição:**

Maria Flávia Marques Ribeiro

Professora titular do Departamento de Fisiologia da Universidade Federal do Rio Grande do Sul (UFRGS).  
Orientadora permanente do Programa de Pós-Graduação em Fisiologia da UFRGS.  
Mestre e Doutora em Fisiologia pela UFRGS. Pós-Doutora pelo Instituto Cajal, Madrid, Espanha.

Maurício Krause

Mestre em Ciências Biológicas: Fisiologia pela UFRGS. Doutor em Ciências do Movimento Humano pela UFRGS.  
Pós-Doutor em Ciências Metabólicas pela University College Dublin (UCD).  
Professor adjunto do Departamento de Fisiologia da UFRGS.

Paulo Cavalheiro Schenkel

Professor adjunto do Departamento de Fisiologia da UFRGS. Mestre e Doutor em Fisiologia pela UFRGS.

Versão impressa desta obra: 2017

Última atualização: janeiro/2021



Porto Alegre  
2017

- (A) Campo 100a, d, e; campo 245a, b, c; campo 250a; campo 264a, b, c; campo 700a, d, e.
- (B) Campo 100a; campo 245a, b, c; campo 250a; campo 264a; campo 700a.
- (C) Campo 100a; campo 245a, b, c; campo 250a; campo 260a; campo 700a.
- (D) Campo 100a, d, e; campo 245a, b, c, campo 250a, campo 260a, b, c; campo 700a, d, e.

**QUESTÃO 56**

Na RDA, o campo de atividade da pessoa é um elemento utilizado para descrever a área profissional, ocupação ou disciplina, na qual a pessoa atua ou é reconhecida. Esse dado ajuda a diferenciar indivíduos com nomes semelhantes e a fornecer mais contexto sobre suas contribuições. De acordo com a RDA, a opção **CORRETA** para a descrição dessa informação é:

- (A) campo 370.
- (B) campo 372.
- (C) campo 374.
- (D) campo 373.

**QUESTÃO 57**

O catálogo de autoridades é essencial para a organização e a recuperação eficiente da informação em qualquer unidade documental. Jimenéz Pelayo e García Blanco (2002, apud Assunção; Pereira; Teixeira, 2020) apresentam como fundamentais os seguintes objetivos do controle de autoridade, **EXCETO**:

- (A) Criar conexões entre materiais com assuntos semelhantes, tesouros e descritores, aprimorando a pesquisa.
- (B) Converter o catálogo da biblioteca em uma rede de referência para orientar o usuário.
- (C) Diferenciar pontos de acesso distintos que podem ser identificados da mesma maneira (homônimos).
- (D) Padronizar diferentes formas de escrita de um mesmo ponto de acesso em uma única forma autorizada.

**QUESTÃO 58**

No livro "Cabeçalhos para Entidades Coletivas", Maria Tereza Reis Mendes aborda a evolução do conceito de entidades coletivas e os desafios na definição de cabeçalhos de entrada para essas entidades no contexto da catalogação bibliográfica. Considerando o disposto em Mendes (2002), marque a alternativa que apresenta o cabeçalho de entrada **INCORRETO**:

- (A) Brasil. Exército. Escola de Instrução Especializada
- (B) Escola Superior de Agricultura de Lavras
- (C) Brasil. Escola de Comando e Estado Maior do Exército
- (D) Universidade Federal do Rio de Janeiro. Escola de Música.

**QUESTÃO 59**

De acordo com Ribeiro (2015), o AACR2 e MARC21, observe os dados do registro bibliográfico da fonte de informação (página de rosto), na figura abaixo. De acordo com os campos e subcampos do MARC/AACR2, assinale a alternativa **CORRETA** para a transcrição de responsabilidade da obra:

**Celso Castro**  
**Maria Celina D'Araujo**  
*Organizadores*

*Dossiê*

**GEISEL**

Alzira Alves de Abreu  
Angela de Castro Gomes  
Carlos Eduardo Sarmento  
Helena Bomeny  
Leticia Pinheiro  
Marieta de Moraes Ferreira  
Verena Alberti

FGV Editora

- (A) 245 0 0 \$a Dossiê Geisel / \$c Castro, Celso; D'Araujo; Maria Celina, organizadores.
- (B) 245 0 0 \$a Dossiê Geisel / \$c Celso Castro, Maria Celina D'Araujo, organizadores; [autores] Alzira Alves de Abreu ... [et al.].
- (C) 245 0 0 \$a Dossiê Geisel / \$c Celso Castro, Maria Celina D'Araujo, organizadores.
- (D) 245 0 0 \$a Dossiê Geisel / \$c Castro, Celso; D'Araujo; Maria Celina, organizadores; [autores] Abreu, Alzira Alves de ... [et al.].

## QUESTÃO 60

---

De acordo com o MARC21, assinale a alternativa **CORRETA** que corresponde à função do campo 856:

- (A) Registrar informações sobre a localização e o acesso eletrônico de recursos digitais.
- (B) Armazenar dados sobre a data de publicação e a editora de um livro.
- (C) Registrar informações sobre o registro bibliográfico substituto em um registro excluído.
- (D) Indicar a classificação temática de um documento eletrônico em uma biblioteca.

## QUESTÃO 61

---

Com base na Resolução Normativa CEPE Nº 042, de 22 de setembro de 2022, que dispõe sobre a Política de Formação e Desenvolvimento do Acervo da Biblioteca Universitária da Universidade Federal de Lavras, analise as proposições abaixo:

I - O material informacional destinado aos Programas de Pós-Graduação será adquirido, prioritariamente, por meio de projetos realizados em parceria com os órgãos de fomento ao ensino, à pesquisa e à extensão.

II - Os textos acadêmicos, boletins técnicos e anais de eventos em formato impresso publicados na UFLA ou em parceria com a Instituição, serão incorporados ao acervo após análise, devendo ser encaminhado um exemplar para compor a Coleção de Memória Institucional da UFLA (CMI/UFLA).

III - A Biblioteca Universitária receberá doações de revistas informativas, apostilas, livros didáticos dos ensinos fundamental e médio, cópias xerográficas, folders, entre outros.

IV - A Editora UFLA deverá encaminhar, em caráter de doação, o mínimo de quatro exemplares de cada título publicado, a fim de compor o acervo da Biblioteca Universitária, sendo um exemplar destinado à Coleção de Memória Institucional da UFLA (CMI/UFLA).

V - O material de informação desbastado será remanejado para as salas de depósito da Biblioteca Universitária e organizado de acordo com a classificação vigente, para eventual demanda, sendo essa atividade realizada a cada duas gestões.

Assinale a alternativa **CORRETA**:

- (A) Somente as proposições II, IV e V estão corretas.
- (B) Somente as proposições I, II e IV estão corretas.
- (C) Somente as proposições I, II e III estão corretas.
- (D) Somente as proposições I, III e V estão corretas.

**QUESTÃO 62**

De acordo com Vergueiro (1995), a seleção de materiais de informação deve ser baseada em critérios como relevância, qualidade, adequação às necessidades dos usuários e equilíbrio do acervo, garantindo que os materiais adquiridos contribuam efetivamente para os objetivos da instituição. Assim, todos os critérios abaixo abordam o conteúdo dos documentos, **EXCETO**:

- (A) Imparcialidade
- (B) Atualidade
- (C) Autoridade
- (D) Idioma

**QUESTÃO 63**

A indexação é o processo de atribuir termos ou códigos a documentos para facilitar a organização, a recuperação e o acesso eficiente às informações. Lancaster (2004) apresenta cinco tipos de fatores e suas subcategorias que influenciam na indexação.

Associe os fatores (Coluna I) às suas respectivas subcategorias (Coluna II):

**Coluna I: Fatores relacionados ao**

- 1 - indexador
- 2 - documento
- 3 - vocabulário
- 4 - processo
- 5 - ambiente

**Coluna II: Subcategoria**

- ( ) produtividade exigida
- ( ) iluminação
- ( ) conhecimento dos usuários
- ( ) exaustividade de indexação
- ( ) conteúdo temático
- ( ) estrutura
- ( ) conhecimento do assunto
- ( ) língua e linguagem
- ( ) experiência
- ( ) calefação
- ( ) especificidade/sintaxe

Assinale a alternativa que apresenta a sequência **CORRETA** da Coluna II:

- (A) 4,1,5,4,3,3,1,2,1,5,2
- (B) 1,5,1,4,3,2,4,3,5,2,5
- (C) 4,5,1,4,2,3,1,2,1,5,3
- (D) 1,3,4,1,2,5,4,2,1,5,3

**QUESTÃO 64**

As bibliotecas digitais utilizam Inteligência Artificial para melhorar a pesquisa feita pelos usuários. O recurso que permite que o sistema entenda o que o usuário escreve e ofereça resultados mais adequados é:

- (A) processamento de linguagem natural.
- (B) reconhecimento óptico de caracteres.
- (C) busca por palavras-chave exatas.
- (D) indexação automática de metadados.

**QUESTÃO 65**

A Ciência Aberta é um movimento que promove a transparência, a colaboração e o acesso aberto à pesquisa científica (Silveira et al., 2023). Associe corretamente os conceitos apresentados na Coluna I com as descrições da Coluna II.

**Coluna I**

1. Acesso aberto
2. Dados abertos de pesquisa
3. Avaliação da Ciência Aberta
4. Inovação aberta

**Coluna II**

- ( ) Refere-se à adoção de práticas colaborativas externas à academia, como crowdsourcing, maker e ciência cidadã, voltadas à coprodução do conhecimento científico.
- ( ) Diz respeito à disponibilização pública de resultados de experimentos, planilhas de estatísticas, logs de sistemas, bancos de dados e/ou vídeos usados na pesquisa, em formatos acessíveis e reutilizáveis, conforme princípios de abertura e interoperabilidade, sem restrições injustificadas.
- ( ) Trata dos modelos de disponibilização gratuita de publicações científicas, especialmente por meio das vias verde e dourada.
- ( ) Relaciona-se à incorporação de critérios de transparência, impacto social e uso de métricas tradicionais ou alternativas da produção científica.

Marque a alternativa que apresenta a sequência **CORRETA**:

- (A) 4, 3, 2, 1
- (B) 4, 2, 1, 3
- (C) 1, 4, 2, 3
- (D) 3, 2, 1, 4

**QUESTÃO 66**

De acordo com a sexta edição do Manual de normalização e estrutura de trabalhos acadêmicos da UFLA (2025), o formato padrão de trabalho de conclusão de curso obedece a uma ordem lógica de apresentação, que se divide em duas partes: externa e interna, com seus elementos pré-textuais, textuais e pós-textuais. Nessa estrutura são considerados elementos opcionais, **EXCETO:**

- (A) Lista de símbolo
- (B) Epígrafe
- (C) Glossário
- (D) Indicadores de impacto

**QUESTÃO 67**

De acordo com as normas da ABNT NBR 14724 (2024), ilustração é a designação genérica atribuída a imagens utilizadas com a finalidade de complementar, esclarecer ou tornar mais atrativo o conteúdo de um texto acadêmico. Considerando essa norma, assinale a alternativa **CORRETA**.

- (A) No relatório de estágio, o autor posicionou o tipo de ilustração, o número de ordem, o título, a fonte e as notas explicativas alinhados à margem direita.
- (B) No Trabalho de Conclusão de Curso, o autor inseriu um mapa de sua autoria e indicou a fonte como “Elaboração própria”, para ilustrações produzidas pelo próprio autor.
- (C) Na dissertação, o pesquisador inseriu um fluxograma no texto utilizando a palavra designativa, seguida de seu número de ordem em algarismos romanos, dois pontos e o respectivo título.
- (D) Na tese, o pesquisador inseriu uma fotografia no corpo do texto e a identificou por meio de nota de rodapé.

## QUESTÃO 68

De acordo com a ABNT NBR 10520 (2023), citação é a menção, no corpo do texto, de uma informação extraída de outra fonte. Referências, por sua vez, segundo a ABNT NBR 6023 (2025), constituem o conjunto padronizado de elementos descritivos retirados de um documento, que possibilitam sua identificação individual. Nesse contexto, marque a alternativa que explicita a aplicação destas normas respectivamente, de forma **CORRETA**.

- (A) No texto: Para Haustein e Araújo (2019) as redes subjacentes de dados são aspectos pouco explorados em estudos altmétricos  
Na lista de referências:  
HAUSTEIN, Stefanie. Presença web e métricas de mídias sociais de artigos compartilhados no Twitter. [Entrevista concedida a] ARAÚJO, Ronaldo Ferreira de. **SciELO em Perspectiva**, São Paulo, jun. 2019.
- (B) No texto: Ciência Aberta nada mais é do que ciência feita da maneira certa - acessível, verificável e orientada para o bem comum (FECHER, 2022).  
Na lista de referências:  
FECHER, Benedikt. As cinco escolas ou correntes de pensamento da Ciência Aberta [Entrevista cedida a] N. C. Ribeiro. **Ciência da Informação Express**, Lavras, n.1, jan. 2022.
- (C) No texto: Hamel (2010) destaca a necessidade de inovar continuamente na gestão para manter a competitividade.  
Na lista de referências:  
HAMEL, Gary. Eficiência não basta: as empresas precisam inovar na gestão. [Entrevista cedida a] Chris Stanley. **HSM Management**, São Paulo, n. 79, mar./abr. 2010.
- (D) No texto: O estudo evidenciou o papel educativo da biblioteca e a colaboração com docentes (Soeiro, 2023).  
Na lista de referências:  
PATUZZO, Alessandra Caetano. Biblioteca universitária como espaço de aprendizagem. [Entrevista concedida a] Herta Maria de Açucena do Nascimento SOEIRO. **Divulga-CI**, Porto Velho, n. 7, set. 2023.

## QUESTÃO 69

De acordo com a ABNT NBR 6028 (2021), que trata da redação e da apresentação gráfica de resumos, resenhas e resenhas é **CORRETO** afirmar que:

- (A) Deve seguir o padrão do documento no qual está inserido.
- (B) Deve seguir parágrafo único e espaço entre linhas simples.
- (C) Deve seguir parágrafo único e espaçamento um e meio.
- (D) Deve ser precedida pela referência quando estiver contido no documento.

**QUESTÃO 70**

---

De acordo com o texto "10 práticas recomendadas para gestão de bibliotecas universitárias" (2023), uma biblioteca universitária deve avaliar continuamente seus serviços para identificar melhorias. Com base nessa afirmativa, marque a alternativa que consta a ação mais alinhada a essa prática.

- (A)** Aplicar pesquisas de satisfação e acompanhar o uso dos serviços para identificar melhorias.
- (B)** Priorizar a compra de livros impressos indicados por estudantes, prescindindo da experiência dos atendentes e dos professores.
- (C)** Priorizar a percepção informal da equipe em detrimento dos registros e indicadores.
- (D)** Fazer mudanças quando ocorrerem reclamações formais da comunidade acadêmica.



UNIVERSIDADE FEDERAL DE LAVRAS  
**GABARITO RASCUNHO**

Edital PROGEPE Nº 84/2025

Total de Questões 70

Cargo Bibliotecário-Documentalista

Questões 01 a 14	Questões 15 a 28	Questões 29 a 42	Questões 43 a 56	Questões 57 a 70
01 (A) (B) (C) (D)	15 (A) (B) (C) (D)	29 (A) (B) (C) (D)	43 (A) (B) (C) (D)	57 (A) (B) (C) (D)
02 (A) (B) (C) (D)	16 (A) (B) (C) (D)	30 (A) (B) (C) (D)	44 (A) (B) (C) (D)	58 (A) (B) (C) (D)
03 (A) (B) (C) (D)	17 (A) (B) (C) (D)	31 (A) (B) (C) (D)	45 (A) (B) (C) (D)	59 (A) (B) (C) (D)
04 (A) (B) (C) (D)	18 (A) (B) (C) (D)	32 (A) (B) (C) (D)	46 (A) (B) (C) (D)	60 (A) (B) (C) (D)
05 (A) (B) (C) (D)	19 (A) (B) (C) (D)	33 (A) (B) (C) (D)	47 (A) (B) (C) (D)	61 (A) (B) (C) (D)
06 (A) (B) (C) (D)	20 (A) (B) (C) (D)	34 (A) (B) (C) (D)	48 (A) (B) (C) (D)	62 (A) (B) (C) (D)
07 (A) (B) (C) (D)	21 (A) (B) (C) (D)	35 (A) (B) (C) (D)	49 (A) (B) (C) (D)	63 (A) (B) (C) (D)
08 (A) (B) (C) (D)	22 (A) (B) (C) (D)	36 (A) (B) (C) (D)	50 (A) (B) (C) (D)	64 (A) (B) (C) (D)
09 (A) (B) (C) (D)	23 (A) (B) (C) (D)	37 (A) (B) (C) (D)	51 (A) (B) (C) (D)	65 (A) (B) (C) (D)
10 (A) (B) (C) (D)	24 (A) (B) (C) (D)	38 (A) (B) (C) (D)	52 (A) (B) (C) (D)	66 (A) (B) (C) (D)
11 (A) (B) (C) (D)	25 (A) (B) (C) (D)	39 (A) (B) (C) (D)	53 (A) (B) (C) (D)	67 (A) (B) (C) (D)
12 (A) (B) (C) (D)	26 (A) (B) (C) (D)	40 (A) (B) (C) (D)	54 (A) (B) (C) (D)	68 (A) (B) (C) (D)
13 (A) (B) (C) (D)	27 (A) (B) (C) (D)	41 (A) (B) (C) (D)	55 (A) (B) (C) (D)	69 (A) (B) (C) (D)
14 (A) (B) (C) (D)	28 (A) (B) (C) (D)	42 (A) (B) (C) (D)	56 (A) (B) (C) (D)	70 (A) (B) (C) (D)

**⚠ ATENÇÃO!**

**ESTA PÁGINA PODERÁ SER DESTACADA E LEVADA PELO (A) CANDIDATO (A) SOMENTE SE NÃO CONTIVER NENHUMA ANOTAÇÃO ALÉM DAS MARCAÇÕES DO GABARITO-RASCUNHO.**

UNIVERSIDADE FEDERAL DE LAVRAS – UFLA

PROGEPE Nº 84/2025 | Edital 84/2025