

CADERNO DE PROVA OBJETIVA

ADMINISTRADOR

ESTRUTURA DA PROVA

Língua Portuguesa 10 questões

Matemática 10 questões

Legislação 15 questões

Conhecimentos Específicos 35 questões

TOTAL 70 questões

SUA PROVA

- Além deste caderno contendo as questões objetivas, você receberá do fiscal o **cartão de respostas**.
- As questões objetivas têm **4 (quatro) opções** de resposta (A, B, C e D). Apenas 1 (uma) alternativa responde à questão.
- O formulário de respostas deverá ser preenchido conforme as instruções contidas no próprio formulário e assinado apenas no espaço reservado para esse fim.
- A interpretação das questões faz parte da prova.

TEMPO DE PROVA

- Você dispõe de **4 (quatro) horas** para a realização da prova, já incluído o tempo para marcar o cartão de respostas.
- Os **3 últimos candidatos** sairão juntos após assinatura do relatório.

NÃO SERÁ PERMITIDO

- Comunicação entre candidatos durante a prova.
- Anotar respostas fora do caderno de questões.
- Levantar sem autorização do fiscal.
- Uso de equipamentos eletrônicos ou celulares.
- O empréstimo de qualquer tipo de material entre os(as) candidatos(as).

INFORMAÇÕES GERAIS

- Verifique se seu caderno está completo e sem falhas. Caso contrário, **notifique imediatamente o fiscal**.
- Confira seus dados pessoais no cartão de respostas.
- Use **caneta esferográfica preta ou azul** (material transparente).
- Assine apenas no espaço reservado no cartão de respostas.
- Confira seu cargo. Em caso de divergência, informe o fiscal.
- Reserve tempo para preencher o cartão. **Não será permitida troca** por erro do candidato.
- Apenas as marcações no cartão de respostas serão consideradas.
- O não cumprimento das instruções poderá acarretar a eliminação do candidato.
- Este caderno será obrigatoriamente devolvido ao fiscal ao final da prova. O(a) candidato(a) poderá destacar a contracapa, na qual se encontra o rascunho do gabarito, que não poderá ter nenhuma anotação extra.
- A devolução do formulário de respostas e do caderno de prova é de inteira responsabilidade do candidato.
- Qualquer irregularidade deverá ser comunicada ao fiscal.

BOA PROVA!

[PÁGINA INTENCIONALMENTE EM BRANCO]

LÍNGUA PORTUGUESA

Texto para as Questões de 01 a 04.

A ESTABILIDADE

"Nenhum servidor público pode ser coagido a realizar um malfeito por medo de perder seu sustento"

Michel Yamagishi

1 Nasci em Manaus, em 1971. A Zona Franca tinha apenas 14 anos de existência e
2 começava a produzir seus efeitos benéficos na cidade. Mesmo sendo muito pobre, desde
3 que me entendo por gente sempre quis ser cientista. Sonhava em estudar na Unicamp. O
4 sonho tornou-se realidade em 1991. Como não tinha como pagar aluguel, consegui uma
5 vaga na Moradia Estudantil da Unicamp, na casa H2. Fazia minhas compras em uma
6 pequena mercearia. Ia e voltava a pé, com as sacolas contendo, basicamente, miojo,
7 atum enlatado, leite, achocolatado e bolachas recheadas para o café da manhã. Vida
8 simples. O dinheiro era literalmente contado para o transporte, a alimentação nos finais de
9 semana (miojo com atum ou cachorro-quente) e os tíquetes do bandeirão. Às vezes,
10 sobravam alguns trocados, que eu gastava comprando livros nas extintas livrarias do
11 centro de Campinas.

12 Como cada centavo fazia diferença, eu sempre prestava muita atenção em onde e
13 como gastava meus cruzeiros. Lembro-me de uma ocasião em que, ao passar os
14 produtos pelo caixa do supermercado, acabei perdendo a paciência com a funcionária,
15 pois, pela milésima vez (obviamente uma hipérbole), precisava reclamar do preço errado.
16 Porém, o que realmente me tirou do sério foi que a diferença era sempre para mais, nunca
17 para menos. Erros genuínos têm padrão aleatório: uns para mais; outros, para menos.
18 Aquilo parecia intencional. Num rompante de raiva, perguntei: "Por que o preço sempre
19 sai mais caro?". A moça do caixa não me respondeu. Seus olhos, angustiados e tristes,
20 encontraram os meus e, em silêncio, ela corrigiu o valor do produto.

21 Na volta para casa, carregando minhas compras, não parava de pensar no absurdo
22 daquela situação. Errar o preço para mais, consistentemente, era um tipo de roubo. Por
23 que ela fazia aquilo? Eu era tão pobre quanto ela. Certamente, aquele "roubo" não iria
24 para o seu bolso, pois estava registrado, e uma rápida conferência contábil apontaria a
25 falta, caso ela se apropriasse da quantia surrupiada. Para mim, aquilo simplesmente não
26 fazia sentido. Minha raiva só aumentava a cada passo que dava. Já quase chegando à
27 Moradia, lembrei-me do olhar que trocamos. Um frio percorreu-me a espinha! E se ela
28 fosse obrigada a proceder assim? Não — pensei —, ninguém me forçaria a fazer aquilo.
29 Se alguém tentasse, eu pediria demissão na hora. Não trabalharia em um local onde o
30 padrão moral fosse tão baixo!

31 Meus pensamentos já iam se dispersando quando me ocorreu outra dúvida, ainda
32 mais incômoda: e se eu fosse casado e tivesse filhos? Será que a decisão seria tão fácil?

33 Aquela moça deveria ter uns trinta anos. Provavelmente, era casada. Teria filhos? Não sei.
34 Porém, se aquela fosse sua única fonte de renda, um pedido do patrão, por mais
35 indecente que fosse, soaria como uma ordem irrecusável. É, a vida não é simples, não.
36 Naquela altura, como estudante, minhas responsabilidades eram limitadas. Eu podia fazer
37 escolhas radicais, e o único afetado seria eu mesmo. Talvez aquela funcionária tivesse
38 que optar entre o certo e o errado, tendo como pano de fundo a sobrevivência dos
39 próprios filhos. O que eu faria naquela situação?

40 Gosto de fantasiar que optaria pelo certo. Ah, o autoengano! Sempre imaginamos
41 ser melhores do que realmente somos. Foi refletindo sobre esse acontecimento, décadas
42 depois, que compreendi uma das principais razões para a estabilidade dos servidores
43 públicos de todas as esferas governamentais. Sei que, para muitos cidadãos, a
44 estabilidade parece um privilégio injustificável. Entretanto, sem ela, multiplicam-se os
45 incentivos para que servidores cedam a pressões políticas e econômicas. Nenhum
46 servidor público pode ser coagido a realizar um malfeito por medo de perder seu sustento.
47 Na eventualidade de um superior hierárquico (ou qualquer indivíduo) assediá-lo para que
48 cometa um ato ilícito, ele pode simplesmente se recusar. Obviamente, não sejamos
49 ingênuos: sofrerá outros tipos de retaliação, mas não perderá o emprego e, portanto, não
50 exporá a família a privações. A estabilidade permite que o servidor público faça sempre o
51 certo. Quiçá usassem mais esse “superpoder”! Aquela atendente do caixa poderia
52 racionalizar seu desvio de conduta e até dormir em paz, mas nenhum servidor público
53 com estabilidade terá aquele atenuante — não lhe restando alternativa senão encarar a
54 própria pusilanimidade ou mau-caratismo.

Disponível em: <https://jornal.unicamp.br/artigo/2025/12/01/a-estabilidade/>.

QUESTÃO 01

No excerto: “Aquela atendente do caixa poderia racionalizar seu desvio de conduta e até dormir em paz, mas nenhum servidor público com estabilidade terá aquele atenuante — não lhe restando alternativa senão encarar a própria pusilanimidade ou mau-caratismo.” (linhas 51 a 54), o termo “pusilanimidade” assume o sentido de

- (A) falta de coragem moral para resistir a pressões ou tomar decisões éticas, mesmo diante de riscos pessoais.
- (B) tendência a agir de modo calculista, priorizando interesses próprios em detrimento do bem comum.
- (C) inabilidade técnica para lidar com situações de conflito ou ambiguidade ética no ambiente de trabalho.
- (D) rejeição consciente pelas normas institucionais, manifestada por atitudes de desafio ou indiferença.

QUESTÃO 02

À luz da norma-padrão e considerando o valor semântico-discursivo dos sinais de pontuação, leia os excertos a seguir, avalie as análises apresentadas e assinale a alternativa **INCORRETA**:

- (A) "[...], pois, pela milésima vez (obviamente uma hipérbole), precisava reclamar do preço errado." (linha 15) ⇒ Os parênteses em "(obviamente uma hipérbole)" introduzem um comentário metadiscursivo do narrador sobre "pela milésima vez", desautorizando uma leitura literal dessa expressão. Trata-se de um segmento acessório, que explicita o caráter hiperbólico do enunciado sem comprometer a correção gramatical do período.
- (B) "Erros genuínos têm padrão aleatório: uns para mais; outros, para menos." (linha 17) ⇒ Os dois-pontos estabelecem relação de especificação-explicação em relação a "padrão aleatório". As sequências "uns para mais; outros, para menos" configuram membros coordenados, com verbo subentendido, separados por ponto e vírgula para salientar o paralelismo e o contraste entre as duas possibilidades de erro.
- (C) "Não — pensei —, ninguém me forçaria a fazer aquilo." (linha 28) ⇒ Os travessões isolam o verbo "pensei", marcando a inserção do monólogo interior do narrador no fluxo da frase. A vírgula após o segundo travessão indica a retomada da estrutura iniciada em "Não", podendo ser suprimida sem infringir a norma-padrão, ainda que com leve alteração do ritmo e da entoação do enunciado.
- (D) "Meus pensamentos já iam se dispersando quando me ocorreu outra dúvida, ainda mais incômoda: e se eu fosse casado e tivesse filhos?" (linhas 31 e 32) ⇒ Os dois-pontos exercem função típica de introdução de enumeração, o que permitiria, a substituição por vírgula, sem alteração relevante do valor sintático do enunciado.

QUESTÃO 03

À luz das estratégias argumentativas utilizadas para sustentar o posicionamento do autor em defesa da estabilidade, leia os excertos a seguir e avalie as análises apresentadas:

I – “Nasci em Manaus, em 1971. A Zona Franca tinha apenas 14 anos de existência e começava a produzir seus efeitos benéficos na cidade. Mesmo sendo muito pobre, desde que me entendo por gente sempre quis ser cientista. Sonhava em estudar na Unicamp. O sonho tornou-se realidade em 1991.” (linhas 1 a 4) ⇒ **Argumento de autoridade**: o narrador-autor, com base no prestígio associado ao fato de ter estudado na Unicamp e de ser cientista, busca legitimar o seu ponto de vista, fazendo de sua formação acadêmica o principal fundamento da tese sobre a estabilidade.

II – “Lembro-me de uma ocasião em que, ao passar os produtos pelo caixa do supermercado, acabei perdendo a paciência com a funcionária, pois, pela milésima vez (obviamente uma hipérbole), precisava reclamar do preço errado.” (linhas 13 a 15) ⇒ **Argumento por exemplificação**: o episódio relatado é um caso, que ilustra a situação de trabalhadores submetidos a ordens questionáveis, servindo de base para a reflexão sobre coação econômica e para a defesa da estabilidade como mecanismo de proteção da ética no serviço público.

III – “Meus pensamentos já iam se dispersando quando me ocorreu outra dúvida, ainda mais incômoda: e se eu fosse casado e tivesse filhos? Será que a decisão seria tão fácil?” (linhas 31 e 32) ⇒ **Raciocínio hipotético/contrafactual**: ao se imaginar em outra condição (casado, com filhos), o narrador complexifica seu juízo inicial e introduz um cenário hipotético que evidencia o peso das responsabilidades familiares nas decisões éticas.

IV – “Sei que, para muitos cidadãos, a estabilidade parece um privilégio injustificável. Entretanto, sem ela, multiplicam-se os incentivos para que servidores cedam a pressões políticas e econômicas.” (linhas 43 a 45) ⇒ **Argumento de causa e consequência**: o autor menciona uma objeção à estabilidade e, em seguida, relaciona a ausência desse direito ao aumento de pressões indevidas sobre o servidor, estabelecendo umnexo causal entre falta de estabilidade e vulnerabilidade ética.

V – “Na volta para casa, carregando minhas compras, não parava de pensar no absurdo daquela situação. Errar o preço para mais, consistentemente, era um tipo de roubo. Por que ela faria aquilo? Eu era tão pobre quanto ela.” (linhas 21 a 23) ⇒ **Argumento por generalização**: ao considerar que o erro constante “para mais” configura “um tipo de roubo” e lembrar que também era pobre, o narrador formula uma conclusão geral sobre a desonestidade da funcionária, estendendo aquele caso específico a um julgamento amplo sobre o comportamento de trabalhadores em situação semelhante.

Assinale a alternativa **CORRETA**:

- (A) Apenas I, II e III estão corretas.
- (B) Apenas I, II e IV estão corretas.
- (C) Apenas II, III e IV estão corretas.
- (D) Apenas III, IV e V estão corretas.

QUESTÃO 04

Considerando os mecanismos de coesão referencial empregados no texto lido, leia os excertos a seguir, avalie as análises apresentadas e assinale a alternativa **INCORRETA**:

- (A) “Nasci em Manaus, em 1971. A Zona Franca tinha apenas 14 anos de existência e começava a produzir seus efeitos benéficos na cidade.” (linhas 1 e 2) ⇒ a expressão “a cidade” retoma, por reiteração semântica, o referente “Manaus”, evitando a repetição do nome próprio, sendo considerada um exemplo de hiperonímia.
- (B) “A moça do caixa não me respondeu..” (linha 19) ⇒ o sintagma definido “a moça do caixa” estabelece relação com o referente previamente introduzido no texto, retomando-o por meio de uma paráfrase descritiva que preserva traços já ativados no texto, configurando um caso de coesão referencial anafórica por reformulação nominal.
- (C) “Foi refletindo sobre esse acontecimento, décadas depois, que compreendi uma das principais razões para a estabilidade dos servidores públicos de todas as esferas governamentais.” (linhas 41 a 43) => o demonstrativo “esse” antecipa uma situação que será narrada a seguir, funcionando como exemplo de coesão catafórica.
- (D) “Sei que, para muitos cidadãos, a estabilidade parece um privilégio injustificável. Entretanto, sem ela, multiplicam-se os incentivos para que servidores cedam a pressões políticas e econômicas.” (linhas 43 a 45) => o termo “ela” retoma o termo “estabilidade”, evitando sua repetição imediata, sendo considerado um caso de referência pronominal anafórica.

Texto para as Questões de 05 a 10.**A RAÇA SUPERIOR****Walcyr Carrasco**

1 A espécie humana acredita ser a única inteligente. Puro engano. Há tempos
2 imemoriais nós, os humanos, fomos derrotados por uma raça superior, muito mais
3 esperta. Mais que derrotados, fomos domesticados. Pelos cachorros. De fato, sob
4 qualquer índice de avaliação, a raça canina se mostra superior. Quem convive com um
5 cão gosta de dizer que é "dono". Como acreditar, se tudo prova que o cachorro é dono do
6 homem? Na questão da alimentação, por exemplo. Qualquer pessoa gasta dinheiro e
7 tempo para comprar ração. Analisa os vários tipos e até experimenta uns pedacinhos para
8 avaliar o sabor. Corre atrás de ossos para proporcionar tardes de degustação ao cachorro.
9 Compra imitações de borracha. Indústrias pesquisam novas rações nutritivas. Gastam
10 uma fábula em propaganda. Ou seja: sem levantar uma pata, o cachorro faz com que os
11 seres humanos trabalhem torrando neurônios, tempo e dinheiro simplesmente para
12 alimentá-los! Certa vez tive uma cachorrinha que só podia comer arroz com cenoura e
13 carne moída. Estava sem empregada. Durante um mês levantava uma hora antes,
14 preparava a comida e saía para trabalhar. Ao voltar, servia uma nova refeição e lavava o
15 prato. Em troca, ela me lambia os dedos. Eu me sentia no cúmulo da felicidade só de
16 receber essas lambidinhas! Seja dita a verdade: quem era dono de quem?

17 E na questão amorosa? Quando gosta de alguém o cão abana o rabo. Pode ser um
18 desconhecido. Gostou, abanou. Quando está a fim, deita-se de patas para cima e lança
19 um olhar bem pidoncho. Até o coração mais duro não resiste a dar carinho, coçar as
20 orelhas, fazer uns afagos. Eu, não. Nunca me deitei de barriga para ficar me oferecendo.
21 Vontade não faltou, mas e a coragem? Nós, seres humanos, usamos artifícios. Gastamos
22 dinheiro em perfumes, em cabeleireiros, em dermatologistas. Vamos a *happy hours*,
23 jantares, festas, barzinhos da moda, entramos em chats da internet, só para achar quem
24 nos coce as orelhas. Se alguém faz festa para todo mundo que conhece, rebolando como
25 um cãozinho, vem o veredicto:

26 — Ih! Está com carência afetiva.

27 Toca a procurar terapeuta. Horas e horas dedicadas a analisar a pura vontade de
28 buscar amor! Revistas dedicam quilômetros de papel a práticas de sedução. Como olhar
29 de lado, como sorrir, como se oferecer sem dar na vista. Mais: como ter coragem de
30 expressar os sentimentos. Cachorro, não. Abana o rabo e pronto. Muitas vezes, com
31 ciúme, já tive vontade de morder alguém. Ao contrário, sorri simpaticamente enquanto o
32 sangue fervia. Cães não possuem esse tipo de constrangimento. Atiram-se em cima do
33 rival. Mordem a mão de quem acaricia. Até conseguirem seu quinhão de afeto. Mas
34 também não guardam raiva. Depois de rosnarem um para o outro, dois cães saem
35 pulando e brincando juntos. Que espécie sabe lidar melhor com as próprias emoções?

36 A questão da pele também é importante. Criamos indústrias do vestuário porque
37 não estamos satisfeitos com a própria pele, e inventamos estratégias para cobri-la. Boa
38 parte da humanidade se dedica a fabricar tecidos, a inventar e a vender roupas. Qualquer
39 pessoa ambiciona se vestir bem. Fortunas são despendidas em novos guarda-roupas. A

40 moda vira, e toca a gastar tudo outra vez. Cachorro, não. Nasce vestido. Imagine-se
41 quanto delírio, quanta mão-de-obra seria evitada se o ser humano tivesse a mesma
42 tranquilidade a respeito da própria aparência.

43 Chegamos ao X da questão. Criamos filosofias, escrevemos livros. Há quem faça
44 ioga, meditação. Tudo para aprender a aceitar o fardo da existência. O cão já nasce
45 aceitando. A vida é e não é, deve pensar o cão, com a sabedoria de um mestre zen. É o
46 que constato todo dia ao chegar em casa exausto do trabalho, de mau humor com o
47 chefe, com a fatura do cartão de crédito prestes a me degolar, o cheque especial batendo
48 as folhas em torno de minhas orelhas como uma ave de rapina.

49 Sento na varanda e meu cachorro se aproxima. Sem nenhuma preocupação na
50 vida. Deita-se aos meus pés e prepara-se para receber sua dose cotidiana de carinho. Eu
51 me submeto. Raça superior é isso aí.

Disponível em: <https://comissaodecultura.wordpress.com/wp-content/uploads/2011/06/walcyr-carrasco-pequenos-d-elitos-e-outras-crc3b4nicas.pdf> (Adaptado).

QUESTÃO 05

Considerando a ideia central da crônica “A Raça Superior”, assinale a alternativa **CORRETA**:

- (A) O texto defende, por meio de argumentos científicos e biológicos, a tese de que os cachorros são biologicamente superiores aos humanos em termos de inteligência e capacidade de adaptação ao meio ambiente, comprovando essa superioridade por meio de estudos sobre comportamento animal.
- (B) A crônica utiliza humor e ironia para inverter a relação de poder convencional entre humanos e cachorros, argumentando que, na prática, os cães “domesticaram” os humanos ao fazê-los trabalhar, gastar recursos e modificar comportamentos em função das necessidades caninas, enquanto os cachorros vivem de forma simples e autêntica.
- (C) O texto apresenta crítica severa aos donos de cachorros que gastam excessivamente com seus animais de estimação, defendendo que esse comportamento representa desperdício financeiro e demonstra falta de prioridades adequadas na vida moderna urbana.
- (D) A crônica discute, de forma científica e objetiva, as diferenças comportamentais entre humanos e cachorros nas áreas de alimentação, relacionamentos afetivos e aceitação existencial, concluindo que ambas as espécies possuem vantagens e desvantagens equivalentes em suas formas de viver.

QUESTÃO 06

Leia os excertos e analise o uso da linguagem informal:

I - “Quando está a fim, deita-se de patas para cima e lança um olhar bem pidoncho.” (linhas 18 e 19)

II - “sem levantar uma pata, o cachorro faz com que os seres humanos trabalhem torrando neurônios, tempo e dinheiro simplesmente para alimentá-los!” (linhas 10 a 12)

III - “Eu me sentia no cúmulo da felicidade só de receber essas lambidinhas!” (linha 15 e 16)

IV - “Se alguém faz festa para todo mundo que conhece, rebolando como um cãozinho, vem o veredicto: — Ih! Está com carência afetiva.” (linhas 24 a 26)

V - “Chegamos ao X da questão.” (linha 43)

Considerando as marcas de oralidade e informalidade presentes nos excertos, assinale a alternativa **CORRETA**:

- (A) O uso de expressões coloquiais como “pidoncho”, “torrando neurônios” e “lambidinhas”, além da interjeição (“Ih!”) e da expressão conclusiva “x da questão”, confere ao texto tom conversacional e próximo ao leitor, característico do gênero crônica, criando efeito de espontaneidade que reforça o caráter reflexivo-humorístico da narrativa.
- (B) As expressões informais presentes no texto representam inadequação linguística que compromete a qualidade literária da crônica, uma vez que o uso de termos como “pidoncho” e “torrando neurônios” evidencia empobrecimento vocabular e ausência de domínio da norma culta da língua portuguesa.
- (C) A linguagem coloquial utilizada pelo autor tem como objetivo ridicularizar o comportamento dos donos de cachorros, demonstrando desprezo pela relação entre humanos e animais através de vocabulário vulgar e expressões de baixo calão incompatíveis com textos publicados em veículos de comunicação.
- (D) As marcas de oralidade identificadas nos excertos configuram desvios gramaticais involuntários do autor, que deveria ter empregado exclusivamente a norma padrão formal, substituindo “pidoncho” por “suplicante”, “torrando neurônios” por “utilizando raciocínio” e eliminando interjeições como “Ih!” para adequar o texto ao registro culto.

QUESTÃO 07

Considerando as construções sintático-semânticas, analise as alternativas e assinale a **INCORRETA**:

- (A) As frases interrogativas: “Como acreditar [...]?” (linha 5) e “Que espécie sabe lidar melhor [...]?” (linha 35) funcionam como interrogações retóricas que não esperam resposta objetiva por parte do leitor, mas estabelecem diálogo reflexivo e reforçam argumentativamente a tese de superioridade canina, conduzindo o leitor a conclusões por meio de questionamentos cuja resposta está implícita no próprio texto.
- (B) O uso da voz passiva nas construções “Fortunas são despendidas em novos guarda-roupas” (linha 39) e “Mais que derrotados, fomos domesticados (linha 3), desloca o foco do agente para o paciente (fortunas/humanos), enfatizando a condição de submissão e reforçando ironicamente a inversão da relação de poder tradicional, já que humanos aparecem no papel tipicamente atribuído aos animais domesticados.
- (C) A alternância entre pessoas do discurso: “Certa vez, tive uma cachorrinha [...]” (linha 12) e “Criamos filosofia, escrevemos livros” (linha 43) articula estrategicamente experiência pessoal e reflexão universal, utilizando a anedota autobiográfica como exemplo concreto que fundamenta e valida a tese geral sobre a humanidade, criando movimento argumentativo do particular para o universal.
- (D) As frases nominais presentes no texto: “Cachorro, não.” (linha 40), “Puro engano.” (linha 1) constituem desvios gramaticais resultantes da ausência de verbos conjugados, comprometendo a clareza sintática e demonstrando imprecisão na construção frasal.

QUESTÃO 08

Leia o excerto:

“Chegamos ao X da questão. Criamos filosofias, escrevemos livros. Há quem faça ioga, meditação. Tudo para aprender a aceitar o fardo da existência. O cão já nasce aceitando. A vida é e não é, deve pensar o cão, com a sabedoria de um mestre zen. É o que constato todo dia ao chegar em casa exausto do trabalho, de mau humor com o chefe, com a fatura do cartão de crédito prestes a me degolar, o cheque especial batendo as folhas em torno de minhas orelhas como uma ave de rapina.” (linhas 43 a 48)

Assinale a alternativa que expressa **CORRETAMENTE** a ideia central desenvolvida no parágrafo:

- (A) O excerto apresenta crítica à falta de disciplina dos seres humanos contemporâneos que abandonaram práticas espirituais tradicionais, como filosofia e meditação, demonstrando que a solução para os problemas existenciais está no retorno aos estudos filosóficos e na adoção de rotinas contemplativas semelhantes às praticadas por mestres orientais.
- (B) O excerto desenvolve o contraste entre a complexidade humana e a simplicidade canina no que diz respeito à aceitação da existência: enquanto humanos criam elaborados artifícios intelectuais e espirituais para lidar com as angústias da vida, os cães possuem naturalmente aquilo que os humanos buscam arduamente conquistar, o que reforça ironicamente a tese de superioridade canina defendida na crônica.
- (C) O excerto demonstra cientificamente que cachorros possuem capacidade cognitiva superior à dos humanos para resolver problemas existenciais complexos, comprovando por meio de exemplos práticos que animais domésticos desenvolveram estratégias evolutivas mais eficientes para lidar com estresse e pressões do ambiente contemporâneo.
- (D) O excerto argumenta que problemas financeiros, como dívidas de cartão de crédito e uso de cheque especial, são a principal causa da infelicidade humana e deveriam ser resolvidos por meio da adoção de hábitos de consumo mais simples inspirados no comportamento canino, propondo educação financeira como solução para crises existenciais.

QUESTÃO 09

Todas as alternativas apresentam análises corretas sobre as estratégias humorísticas empregadas, **EXCETO**:

- (A) A inversão irônica da relação de dominação entre humanos e cachorros constitui o eixo estruturante do humor, transformando situações cotidianas banais (comprar ração, acariciar o cão) em evidências cômicas de uma suposta “domesticação” dos humanos pelos cães, subvertendo hierarquias convencionais e expectativas do leitor.
- (B) O uso de hipérboles como “torrando neurônios” para escolher ração, “fatura do cartão prestes a me degolar” e “cheque especial batendo as folhas como ave de rapina” amplifica dramaticamente situações prosaicas, criando humor pelo contraste entre a intensidade da linguagem e a trivialidade das ações descritas.
- (C) Os relatos autobiográficos (preparar comida especial para a cachorrinha, sentir felicidade com “lambidinhas”, nunca ter tido coragem de se deitar de barriga para cima) funcionam como confissões humorísticas que expõem vulnerabilidades do produtor do texto e assumem caráter testemunhal sobre a relação entre donos e animais de estimação.
- (D) A autoironia do narrador, que se inclui entre os “domesticados” ao relatar episódios constrangedores (levantar cedo para preparar comida da cachorrinha, sentir felicidade com “lambidinhas”), torna o humor mais sarcático e politicamente incorreto, convidando o leitor a rir sobre a condição humana compartilhada.

QUESTÃO 10

Leia a tirinha a seguir:



Disponível em: <http://www.willtirando.com.br/category/viva-intensamente/page/5/>

A partir da construção da tirinha, todos os excertos, a seguir, evidenciam um diálogo entre os textos, **EXCETO**:

- (A) "Cães não possuem esse tipo de constrangimento. Atiram-se em cima do rival." (linha 32 e 33)
- (B) "A espécie humana acredita ser a única inteligente. Puro engano".(linha 1)
- (C) "Que espécie sabe lidar melhor com as próprias emoções?" (linha 35)
- (D) "A vida é e não é, deve pensar o cão, com a sabedoria de um mestre zen." (linha 45)

MATEMÁTICA

QUESTÃO 11

Considere a função $f(x) = ax^2 + bx + c$, sendo a , b e c números reais com $a \neq 0$. Sabendo que as raízes da função f são $x_1 = 2$ e $x_2 = 3$, o valor de $\frac{b+c}{a}$ é igual a

- (A) 0
- (B) 1
- (C) 2
- (D) 3

QUESTÃO 12

Numa enquete feita com 80 pessoas, entre servidores e estudantes da UFLA, considerando os três meios de transporte: ônibus, carro e bicicleta, utilizados para chegar à Universidade, concluiu-se que:

- 50 pessoas usam ônibus
- 35 pessoas usam carro
- 20 pessoas usam bicicleta
- 14 pessoas usam ônibus e carro
- 10 pessoas usam carro e bicicleta
- 8 pessoas usam ônibus e bicicleta
- 4 pessoas usam ônibus, carro e bicicleta

Com base nesses dados, o número de pessoas entrevistadas, que usam alternativas **diferentes às três formas de locomoção consideradas na pesquisa**, é:

- (A) 3
- (B) 7
- (C) 24
- (D) 25

QUESTÃO 13

Seja $n = 2^a \cdot 3^b \cdot 5^c$ um número inteiro com 126 divisores positivos, sendo a, b, c números inteiros positivos satisfazendo $a + b = 3$.

Assinale a alternativa que apresenta os valores corretos de a, b e c , respectivamente:

- (A) 1, 2 e 20
- (B) 1, 2 e 21
- (C) 2, 1 e 32
- (D) 2, 1 e 31

QUESTÃO 14

Dadas as equações lineares: $x - y + z = 4$ e $2x + y - z = 1$, é **CORRETO** afirmar que

- (A) $3y - 3z = -7$ e $x = 7/3$
- (B) $3y - 3z = 7$ e $x = 7/3$
- (C) $3y - 3z = 7$ e $x = 5/3$
- (D) $3y - 3z = -7$ e $x = 5/3$

QUESTÃO 15

Para criar uma senha, uma pessoa foi orientada a escolher 3 letras e 4 números, sem repetição de letras e nem de números, letras e números tomados nos respectivos conjuntos $\{A, B, C, D, E, F\}$ e $\{2, 3, 4, 5, 6\}$.

A quantidade de senhas que começam e terminam com letras é

- (A) 28.800
- (B) 50.400
- (C) 72.000
- (D) 135.000

QUESTÃO 16

Em um tanque foram adicionados $13 \times 10^{11} \text{ mm}^3$ da substância X e $25 \times 10^{-2} \text{ hm}^3$ da substância Y. O volume da substância resultante, em m^3 , é

- (A) 235.100 m^3
- (B) 251.300 m^3
- (C) 231.500 m^3
- (D) 253.100 m^3

QUESTÃO 17

O preço de venda inicial de um produto é R\$ 220,00. O preço do produto teve um aumento de 10% no primeiro mês e um aumento de 20% no segundo mês, em relação ao preço no final do primeiro mês. No terceiro mês, o produto foi vendido com um desconto de 30% sobre o preço de venda no final do segundo mês. O produto foi vendido por

- (A) R\$ 242,28
- (B) R\$ 220,72
- (C) R\$ 203,28
- (D) R\$ 290,72

QUESTÃO 18

Considere as seguintes afirmações:

- I. "Se o projeto for aprovado, então, a Fundação liberará os recursos."
- II. "A Fundação liberará os recursos, se a documentação estiver completa."

Sabendo-se que a Fundação não liberou os recursos, é **CORRETO** afirmar que:

- (A) O projeto não foi aprovado e a documentação não está completa.
- (B) O projeto não foi aprovado e a documentação está completa.
- (C) O projeto foi aprovado e a documentação não está completa.
- (D) O projeto foi aprovado e a documentação está completa.

QUESTÃO 19

Na figura, têm-se o quadrado $ABCD$ de lado 4 cm e o triângulo isósceles APQ com lados AP e AQ , medindo 5 cm, sendo P e Q pertencentes aos lados DC e BC , respectivamente.

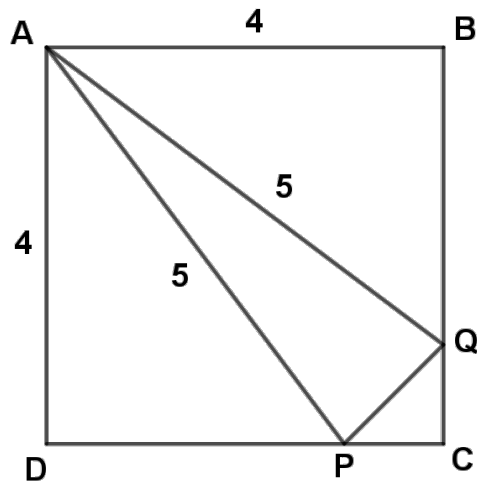

A área do triângulo APQ é igual a

- (A) $3,8 \text{ cm}^2$
- (B) $3,3 \text{ cm}^2$
- (C) $3,5 \text{ cm}^2$
- (D) $3,4 \text{ cm}^2$

QUESTÃO 20

Um bloco retangular feito de vidro é totalmente fechado e contém um líquido como representado na Figura 1. O bloco é girado horizontalmente, ficando na posição representada na Figura 2.



Figura 1



Figura 2

A medida de x é

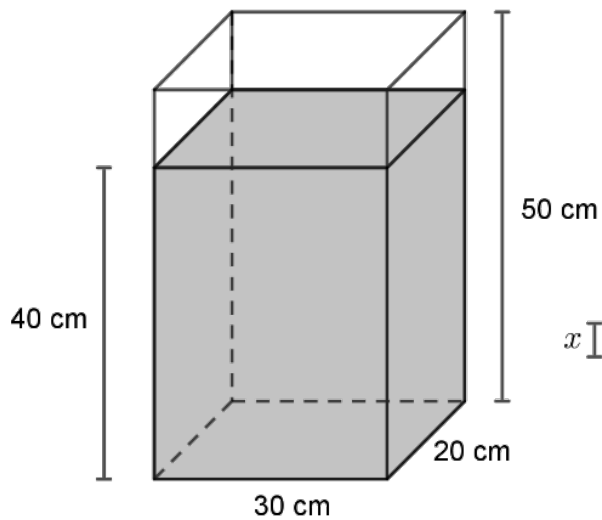
- (A) 3 cm.
- (B) 4 cm.
- (C) 5 cm.
- (D) 6 cm.

LEGISLAÇÃO

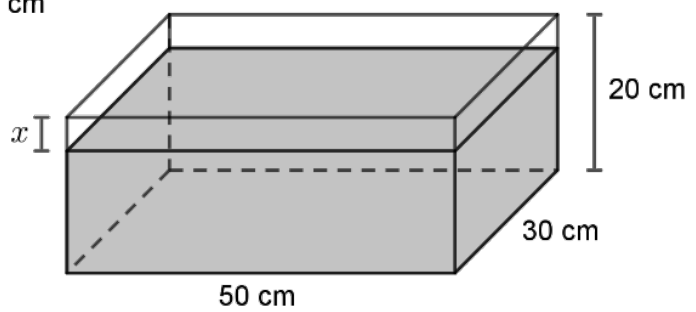
QUESTÃO 21

De acordo com a Lei nº 9.784/1999, no que se refere à competência no processo administrativo, assinale a alternativa **CORRETA**:

- (A) A competência pode ser renunciada pelo órgão administrativo, quando houver justificativa de conveniência e oportunidade.
- (B) A avocação de competência é admitida de forma permanente, quando houver interesse da Administração.
- (C) Na ausência de impedimento legal, a delegação de competência pode ocorrer entre órgãos ou titulares, ainda que não exista relação de hierarquia entre eles.
- (D) Na ausência de previsão legal específica, o processo administrativo deve ser iniciado perante a autoridade de maior grau hierárquico.

QUESTÃO 22

Segundo a Lei nº 9.784/1999, no que tange à anulação, à revogação e à convalidação dos atos administrativos, assinale a alternativa **CORRETA**:

- (A) A revogação de atos administrativos que ocorre em razão de vício de legalidade produz efeitos retroativos.
- (B) O direito de anular atos administrativos que gerem efeitos favoráveis aos destinatários é imprescritível, ainda que não haja má-fé.
- (C) Os atos administrativos que apresentem defeitos sanáveis devem ser anulados, ainda que não causem prejuízo ao interesse público ou a terceiros.
- (D) A Administração deve anular os atos administrativos ilegais e pode revogar atos válidos por motivos de conveniência ou oportunidade, respeitados os direitos adquiridos.

QUESTÃO 23

Considerando as normas do Decreto-Lei nº 200/1967 e do Estatuto da Universidade Federal de Lavras sobre a organização e a definição de entidades integrantes da Administração Pública Federal, leia o enunciado, a seguir, e assinale a alternativa **CORRETA**.

A Universidade Federal de Lavras se enquadra como:

- (A) Autarquia integrante da Administração Pública Federal Indireta.
- (B) Autarquia integrante da Administração Pública Federal Direta.
- (C) Fundação Pública integrante da Administração Pública Federal Direta.
- (D) Fundação Pública integrante da Administração Pública Federal Indireta.

QUESTÃO 24

A Universidade Federal de Lavras (UFLA) pretende adquirir computadores para equipar as Secretarias Integradas de suas Unidades Acadêmicas. Considerando que o objeto possui padrões de desempenho e qualidade objetivamente definidos em edital, de acordo com especificações usuais de mercado, a modalidade licitatória obrigatória para essa contratação, de acordo com a Lei nº 14.133/2021 é:

- (A) diálogo competitivo.
- (B) pregão.
- (C) leilão.
- (D) concorrência.

QUESTÃO 25

Sobre o âmbito de incidência da Lei nº 8.429/1992, com as alterações promovidas pela Lei nº 14.230/2021, assinale a alternativa **CORRETA**:

- (A) Os sócios e diretores de pessoa jurídica de direito privado respondem objetivamente pelos atos de improbidade imputados à pessoa jurídica.
- (B) Ato de improbidade administrativa se configura como a conduta culposa do agente público que cause lesão ao erário, ainda que ausente a intenção de alcançar resultado ilícito.
- (C) O particular que induz ou concorre dolosamente para a prática de ato de improbidade administrativa submete-se às disposições da Lei nº 8.429/1992.
- (D) Ainda que não haja repercussão sobre os cofres públicos, os atos de improbidade praticados contra entidade privada custeada pelo erário sujeitam-se à Lei nº 8.429/1992, com ressarcimento integral dos prejuízos.

QUESTÃO 26

A Lei nº 13.460/2017 dispõe sobre participação, proteção e defesa dos direitos do usuário dos serviços públicos da Administração Pública. Em seu art. 4º, há uma série de princípios que orientam a prestação dos serviços públicos e o atendimento do usuário. Assinale, dentre as alternativas abaixo, a que corretamente transcreve os referidos princípios:

- (A) razoabilidade, proporcionalidade, adequação, perenidade, economicidade, celeridade, equilíbrio e possibilidade.
- (B) regularidade, continuidade, efetividade, segurança, atualidade, generalidade, transparência e cortesia.
- (C) paridade, impessoalidade, ubiquidade, eficiência, confiança legítima, legalidade, ponderação e equidade.
- (D) legalidade, impessoalidade, moralidade, publicidade, urbanidade, eficiência, eficácia e suficiência.

QUESTÃO 27

A Universidade Federal de Lavras (UFLA) recebeu, por meio do Serviço de Informação ao Cidadão (SIC), um pedido de acesso a informações sobre os critérios utilizados na concessão de bolsas de assistência estudantil no último exercício. O setor responsável identificou que parte dos dados solicitados está relacionada a informações pessoais de estudantes beneficiários. Com base na Lei nº 12.527/2011, assinale a alternativa **CORRETA**.

- (A) O pedido deve ser integralmente deferido, pois o programa de assistência estudantil é financiado com recursos públicos, o que impõe à Universidade o dever de divulgar todas as informações a ele relacionadas, incluindo os dados dos estudantes.
- (B) Dado o impacto potencial na imagem da Universidade perante a sociedade, as informações solicitadas somente poderão ser fornecidas após autorização da autoridade máxima da instituição.
- (C) O pedido deve ser parcialmente deferido, devendo a Universidade fornecer as informações sobre os critérios de concessão das bolsas, resguardando, contudo, os dados pessoais dos estudantes beneficiários, cujo acesso se restringe ao próprio titular ou mediante autorização expressa.
- (D) O pedido deve ser integralmente indeferido, pois informações relativas a programas de assistência estudantil possuem caráter sigiloso por envolverem dados sensíveis de vulnerabilidade socioeconômica dos discentes.

QUESTÃO 28

Jonas, servidor público federal, recebe de seu superior hierárquico, Tácito, a orientação de adotar procedimento distinto do legalmente previsto para a tramitação de determinado processo administrativo, com o argumento de que a medida permitiria maior celeridade na conclusão do feito, que interessa a pessoas ligadas ao círculo social de Tácito. Com base no Decreto nº 1171/1994 - Código de Ética Profissional do Servidor Público Civil do Poder Executivo, Jonas deverá:

- (A) cumprir o que foi determinado, em respeito ao princípio da hierarquia, e, após, denunciar a situação ao órgão competente.
- (B) resistir à pressão e denunciar a situação ao órgão competente.
- (C) resistir à pressão, mas não está obrigado a denunciar a situação ao órgão competente.
- (D) cumprir o que foi determinado e manter o sigilo solicitado, em respeito ao princípio da hierarquia.

QUESTÃO 29

Analise a situação dos seguintes personagens hipotéticos:

1. Ana, professora titular, vinculada a um Departamento da Universidade Federal de Lavras.
2. Marcos, auxiliar de serviços gerais, contratado de forma temporária para prestar serviços de jardinagem no campus histórico da Universidade Federal de Lavras.
3. Maria, professora substituta, vinculada a um Departamento da Universidade Federal de Lavras.
4. Antônio, empregado da EMBRAPA (Empresa Brasileira de Pesquisa Agropecuária), empresa pública vinculada ao Ministério da Agricultura, que executa projeto de pesquisa junto a um Departamento da Universidade Federal de Lavras.

Para fins de apuração de comprometimento ético pelas Comissões de Ética previstas no Código de Ética Profissional do Servidor Público Civil do Poder Executivo Federal (Decreto nº 1.171/1994), são considerados servidores públicos:

- (A) Ana e Antônio, apenas.
- (B) Ana, Marcos e Antônio, apenas.
- (C) Ana, Marcos, Maria e Antônio.
- (D) Ana, apenas.

QUESTÃO 30

O Estatuto da Universidade Federal de Lavras (UFLA), disposto na Resolução nº 177/2025, contém as disposições básicas sobre a finalidade, a comunidade universitária, a estrutura organizacional e o funcionamento da UFLA.

Sobre o Estatuto da UFLA, assinale a alternativa **INCORRETA**.

- (A) A UFLA, em obediência ao princípio da gestão democrática, assegura a participação de segmentos da comunidade institucional, local e regional, mantendo a ocupação de, no mínimo, setenta por cento dos assentos ocupados por docentes em cada órgão colegiado deliberativo e comissões estatutárias, regimentais e de escolha de dirigentes nos diferentes níveis da universidade.
- (B) As Unidades Acadêmicas da UFLA, constituídas por Institutos, Faculdades ou Escolas possuem autonomia didático-científica, administrativa e de gestão financeira e patrimonial, nos termos do Estatuto e do Regimento Geral da UFLA.
- (C) A UFLA envidará esforços, a fim de contribuir para que seus estudantes regulares tenham plenas condições materiais, simbólicas e pedagógicas de permanência, com vistas ao êxito acadêmico, fomentando, entre outras iniciativas programas de alimentação, moradia e saúde.
- (D) O ensino, enquanto atividade finalística da UFLA, abrange atividades de Ensino Superior, incluindo cursos de graduação, programas de pós-graduação e cursos de extensão, estando estatutariamente afastadas a condução de cursos e programas de Ensino Básico.

QUESTÃO 31

Entre os órgãos da Administração Superior da UFLA previstos em seu Estatuto, destacam-se o Conselho Universitário (CUNI) e o Conselho de Ensino, Pesquisa e Extensão (CEPE).

Leia as atribuições listadas e identifique se são de competência do CUNI ou do CEPE, de acordo com o Estatuto da UFLA. Em seguida, assinale a alternativa correspondente.

- I. Aprovar a criação e a extinção de cursos de graduação, programas de pós-graduação *Stricto sensu* e programas de residência.
- II. Aprovar a criação e a extinção de cursos de pós-graduação *Lato sensu*.
- III. Fixar normas gerais para a organização, funcionamento, avaliação e alterações de cursos.
- IV. Outorgar os títulos de Mérito Universitário, Professor Emérito, Técnico-Administrativo Emérito, Doutor Honoris Causa, Professor Honoris Causa, Notório Saber e Benemérito da UFLA.
- V. Deliberar sobre os processos de abertura de concurso e redistribuição de docentes e de técnicos administrativos.
- VI. Instituir prêmios e outorgar honrarias de mérito acadêmico, científico e de extensão, mediante propostas encaminhadas pelas Pró-Reitorias.

- (A) I- CUNI; II- CEPE; III- CEPE; IV- CUNI; V- CEPE; VI- CUNI.
(B) I- CEPE; II- CUNI; III- CUNI; IV- CEPE; V- CUNI; VI- CEPE.
(C) I- CUNI; II- CUNI; III- CEPE; IV- CUNI; V- CEPE; VI- CEPE.
(D) I- CEPE; II- CEPE; III- CUNI; IV- CEPE; V- CUNI; VI- CUNI.

QUESTÃO 32

Considerando o disposto no Regimento Geral da Universidade Federal de Lavras (UFLA) sobre as eleições dos órgãos colegiados, assinale a alternativa **CORRETA**:

- (A) a eleição de representante do corpo técnico-administrativo no Conselho de Ensino, Pesquisa e Extensão será convocada pelo Presidente do Sindicato dos Técnicos Administrativos em Educação das Instituições Federais de Ensino de Lavras, Sind-UFLA.
- (B) a eleição de representante do corpo técnico-administrativo no Conselho Universitário será realizada por escrutínio secreto, salvo deliberação em contrário pelo órgão colegiado, não sendo admitido voto por procuração.
- (C) a eleição de representante do corpo técnico-administrativo no Conselho Universitário será convocada com 30 (trinta) dias de antecedência.
- (D) em caso de empate na eleição de representante do corpo técnico-administrativo no Conselho de Ensino, Pesquisa e Extensão, será considerada eleita a pessoa com mais idade.

QUESTÃO 33

Os Departamentos da Universidade Federal de Lavras compreendem os componentes curriculares em áreas de conhecimento afins para atuação no ensino, na pesquisa, na inovação, no desenvolvimento tecnológico e na cultura e poderão ser administrados por um Conselho Departamental.

Leia as afirmativas abaixo e assinale V para as verdadeiras e F para as falsas, nos termos do Regimento Geral da UFLA. Caso exista no Departamento, são atribuições do Conselho Departamental:

- () conhecer e deliberar sobre assuntos de natureza didática que não forem da competência dos colegiados de curso.
- () eleger a chefia do departamento e submeter o resultado à Congregação da unidade acadêmica para homologação.
- () elaborar o Plano de Ação do Departamento e submetê-lo à aprovação da Congregação da unidade acadêmica.
- () organizar, elaborar o regimento interno do departamento e submetê-lo à Congregação da unidade acadêmica para apreciação e aprovação.

Marque a alternativa **CORRETA**:

- (A) F - F - V - V
- (B) V - F - V - F
- (C) V - V - F - F
- (D) V - F - F - V

QUESTÃO 34

João é servidor público federal, legalmente investido em cargo público. No início de 2026, uma solicitação foi encaminhada a João e seus colegas para que atualizassem seus dados cadastrais. João se recusou a realizar a ação. Dois anos antes, João fora advertido por escrito por ter promovido manifestação de apreço no recinto de sua repartição.

Considerando as previsões da Lei nº 8.112/90, analise a situação de João e assinale a alternativa **CORRETA**:

- (A) Por sua conduta mais recente, João poderá receber a punição de suspensão, que poderá ser convertida em multa, quando houver conveniência para o serviço, na base de 50% (cinquenta por cento) por dia de vencimento ou remuneração, ficando João, neste caso, obrigado a permanecer em serviço.
- (B) A advertência aplicada a João dois anos antes não pode ser considerada como antecedente disciplinar para fins de dosimetria da penalidade pela recusa em atualizar os dados cadastrais, pois o decurso do prazo de 2 (dois) anos impõe o cancelamento do registro da sanção em seu assentamento funcional.
- (C) A recusa de João em atualizar seus dados cadastrais não configura infração disciplinar, pois a atualização de dados pessoais em sistemas institucionais é faculdade do servidor, não podendo a Administração compeli-lo a fornecê-los sem sua expressa concordância, em respeito ao direito constitucional à privacidade.
- (D) João poderá receber, no máximo, uma advertência formal pela recusa de atualização cadastral, considerando a natureza e a gravidade da infração cometida, além da ausência de vedação expressa em relação à conduta que ensejou sua advertência dois anos antes.

QUESTÃO 35

Ricardo, técnico-administrativo do setor de Registro e Controle Acadêmico da UFLA, recebeu de um ex-estudante solicitação de certidão de conclusão de curso para fins de comprovação em processo seletivo de pós-graduação em outra instituição. O setor, sobrecarregado, negou o pedido verbalmente, informando que não haveria previsão de atendimento no curto prazo e que o solicitante deveria aguardar a normalização do fluxo de trabalho. Com base no art. 5º da Constituição Federal, assinale a alternativa **CORRETA**:

- (A) A conduta do setor é legítima, pois o direito à certidão está condicionado à capacidade operacional do órgão, sendo admissível a postergação indefinida do atendimento em situações de sobrecarga administrativa devidamente comprovada.
- (B) A negativa do setor é válida desde que formalizada por escrito e motivada pela sobrecarga de trabalho, pois o direito à certidão é assegurado apenas quando não houver impedimento operacional do órgão responsável.
- (C) O direito de petição e a obtenção de certidões são garantias constitucionais restritas a servidores públicos e partes em processos judiciais, não alcançando solicitações de natureza acadêmica formuladas por particulares.
- (D) O ex-estudante possui direito à obtenção de certidão, independentemente de pagamento de taxas, para defesa de direitos e esclarecimento de situações de interesse pessoal.

CONHECIMENTOS ESPECÍFICOS

QUESTÃO 36

As funções fiscais do Estado, também conhecidas como funções do orçamento, são apontadas por Giacomoni (2022), como necessárias para promover ajustamento na alocação de recursos, para promover ajustamentos na distribuição de renda e manter a estabilidade econômica.

Sobre tais funções, é **CORRETO** afirmar:

- (A) A manutenção da estabilidade econômica trata da provisão de bens e serviços públicos, não necessariamente produzidos pelo governo, mas financiados (pagos) pelo orçamento público.
- (B) A promoção dos ajustamentos na distribuição de renda envolve a ação estatal sobre a demanda agregada, controlando o nível de desemprego e a estabilidade nos níveis de preços.
- (C) O mecanismo fiscal, por meio de tributos progressivos sobre as classes de renda mais elevada com transferências para aquelas classes de renda mais baixa, é uma das medidas utilizadas pelo Estado para promover os ajustamentos na distribuição de renda.
- (D) A promoção de ajustamento na alocação de recursos tem como objetivo a manutenção de elevado nível de emprego e estabilidade nos níveis de preços.

QUESTÃO 37

Conforme o Manual de Contabilidade Aplicada ao Setor Público (2024), a receita orçamentária passa por estágios com base na ocorrência dos fenômenos econômicos. Os estágios da receita orçamentária são:

COLUNA I**Estágios da receita orçamentária**

- 1 - Previsão
- 2 - Lançamento
- 3 - Arrecadação
- 4 - Recolhimento

COLUNA II**Significado dos Estágios da receita orçamentária**

- () Um município do estado de Minas Gerais verifica que um contribuinte é proprietário de um imóvel urbano, calcula o valor do IPTU, identifica o sujeito passivo e registra o crédito tributário a receber no valor de R\$1.200,00.
- () Um município do estado de Minas Gerais aprovou a Lei Orçamentária Anual, com aumento de 20% sobre o IPTU.
- () O estado de Minas Gerais teve o valor do IPVA creditado em sua conta dois dias após o recebimento pelas instituições financeiras credenciadas.
- () O contribuinte realiza o pagamento do Imposto de Renda devido por meio do DARF em instituição financeira autorizada.

Relacione a Coluna I com a Coluna II, registre o número correspondente e, a seguir, marque a alternativa que apresenta a sequência **CORRETA**:

- (A) 1 - 3 - 2 - 4
- (B) 1 - 2 - 3 - 4
- (C) 2 - 1 - 4 - 3
- (D) 2 - 4 - 3 - 1

QUESTÃO 38

A Lei nº 4.320/1.964 define créditos adicionais como autorizações de despesas não previstas ou insuficientemente dotadas na Lei Orçamentária Anual (LOA). Os créditos adicionais classificam-se em suplementares, especiais e extraordinários.

Assinale a alternativa **CORRETA** sobre créditos adicionais:

- (A) Os créditos extraordinários são autorizados por lei, para despesas previsíveis, dependem da existência de recursos disponíveis para atender à despesa e devem ser precedidos de justificativa.
- (B) Os créditos especiais, destinados a despesas urgentes e imprevistas, são abertos por decreto do poder executivo, que dará imediato conhecimento ao Poder Legislativo.
- (C) Os créditos suplementares são abertos, por decreto do poder executivo, sem prévia autorização legislativa, e dependem da existência de recursos disponíveis para atender à despesa.
- (D) Os créditos suplementares e especiais são autorizados por lei e abertos por decreto do poder executivo e dependem da existência de recursos disponíveis para atender à despesa.

QUESTÃO 39

A despesa orçamentária pública é o total de gastos efetuados pelos entes públicos destinados ao funcionamento, à manutenção e à continuidade dos serviços públicos oferecidos à sociedade. Conforme o Manual de Contabilidade Aplicada ao Setor Público (2024), as etapas da despesa orçamentária envolvem o planejamento e a execução. Com base nas etapas da despesa orçamentária, analise as afirmativas, a seguir, e classifique-as em verdadeiras (V) ou falsas (F).

() A etapa do planejamento engloba toda a análise para a formulação do plano e ações governamentais que servirão de base para a fixação da despesa orçamentária, a descentralização/movimentação de créditos, a programação orçamentária e financeira, e o processo de licitação e contratação.

() A programação orçamentária e financeira consiste na reserva de dotação orçamentária para um fim específico, formalizada por meio da emissão de um documento denominado “Nota de Empenho”.

() O pagamento da despesa orçamentária tem por fim apurar a origem e o objeto do que se deve pagar, a importância exata a pagar e a quem se deve pagar a importância, para extinguir a obrigação, conforme dispõe o art. 63 da Lei nº 4.320/1964.

() As descentralizações de créditos orçamentários não se confundem com transferências e transposição, pois não modificam a programação ou o valor de suas dotações orçamentárias e não alteram a unidade orçamentária detentora do crédito orçamentário aprovado na lei orçamentária ou em créditos adicionais.

() A execução da despesa orçamentária compreende os estágios de empenho, liquidação e pagamento, com base na Lei nº 4.320/1964.

Marque a alternativa que apresenta a sequência **CORRETA**:

(A) V - V - F - F - V

(B) F - V - V - F - F

(C) F - F - V - V - F

(D) V - F - F - V - V

QUESTÃO 40

A Lei nº 4.320/1964 orienta o processo orçamentário ao dispor de normas gerais sobre elaboração, execução e controle do orçamento público. Giacomoni (2019) aponta que, depois da Constituição Federal de 1988, a ampliação do processo orçamentário decorre das determinações que exigem a compatibilidade do orçamento público anual com o Plano Plurianual (PPA) e com a Lei de Diretrizes Orçamentárias (LDO). Posteriormente, a Lei Complementar 101/2000 (Lei de Responsabilidade Fiscal) atribui à Lei de Diretrizes Orçamentárias (LDO) caráter de mecanismo de orientação do processo orçamentário (Giacomoni, 2019).

Avalie as asserções a seguir. Considerando o enunciado supracitado, a LDO deve conter:

- I. o demonstrativo da compatibilidade da programação dos orçamentos com os objetivos e metas.
- II. o dispositivo sobre o equilíbrio entre receitas e despesas, critérios para limitação de empenho, normas relativas ao controle de custos e à avaliação dos resultados dos programas financiados com recursos dos orçamentos.
- III. o anexo de metas fiscais, estabelecendo metas anuais relativas a receitas, despesas, resultados nominal e primário e montante da dívida pública, para o exercício a que se referirem e para os dois seguintes.
- IV. o anexo de Riscos Fiscais, em que serão avaliados os passivos contingentes e outros riscos capazes de afetar as contas públicas, informando as providências a serem tomadas, caso se concretizem.
- V. o demonstrativo regionalizado do efeito sobre as receitas e despesas, decorrente de isenções, anistias, remissões, subsídios e benefícios de natureza financeira, tributária e creditícia.

Marque a alternativa **CORRETA**:

- (A) Apenas as asserções II, III e IV são corretas.
- (B) Apenas as asserções I, III e V são corretas.
- (C) Apenas as asserções I, II e IV são corretas.
- (D) Apenas as asserções II, III e V são corretas.

QUESTÃO 41

Um Administrador da Universidade Federal de Lavras está responsável pela modernização do processo de matrícula dos calouros. A legislação vigente exige que candidatos do sexo masculino tenham quitado suas obrigações com o serviço militar no momento da matrícula em cursos superiores de instituições federais. Visando atender à Lei nº 14.129/2021 (Lei de Governo Digital), que prevê a eliminação de exigências de documentos cujos dados já constem na base do Governo Federal, o Administrador decide recomendar a automatização dessa verificação.

Considerando o catálogo de serviços disponíveis e a arquitetura oficial de interoperabilidade, assinale a alternativa que contém solução técnica **CORRETA** para viabilizar essa consulta, de acordo com os princípios previstos na Lei de Governo Digital.

- (A) Exigir que o aluno acesse sua conta no portal GOV.BR, tire uma captura de tela da sua situação militar e faça o upload da imagem no sistema da universidade, garantindo assim a veracidade digital da informação.
- (B) Desenvolver uma rotina de scraping (coleta automatizada de dados) no site público do Alistamento Online (sermilweb), simulando a navegação de um usuário comum para verificar o status de cada candidato.
- (C) Implementar um banco de dados local na universidade e solicitar ao Ministério da Defesa o envio mensal de arquivos de remessa (formato .txt ou .csv) contendo a lista completa de todos os dispensados do país para importação manual.
- (D) Realizar a integração do sistema acadêmico com a plataforma Conecta GOV.BR, consumindo a API de Situação Militar disponibilizada pelo Ministério da Defesa, permitindo a validação automática dos dados mediante o CPF do aluno.

QUESTÃO 42

Um Administrador recém-empossado em uma universidade federal percebe que o setor de Tecnologia da Informação está executando diversos projetos de *software* que não atendem às necessidades prioritárias da Reitoria e dos departamentos acadêmicos, gerando desperdício de recursos.

Baseando-se no Guia de Governança de TIC do SISP (v. 2.0), o instrumento de planejamento tático específico que o Administrador deve ajudar a elaborar ou revisar para garantir que as aquisições e os projetos de TI dos próximos anos estejam formalmente alinhados com a estratégia institucional é

- (A) Acordo de Nível de Serviço.
- (B) Plano de Gestão de Riscos de Segurança da Informação.
- (C) Plano Diretor de Tecnologia da Informação e Comunicação.
- (D) Plano de Desenvolvimento Institucional.

QUESTÃO 43

Um Administrador foi designado como presidente de uma Comissão de Processo Administrativo Disciplinar (PAD). O processo foi corretamente classificado no SEI (Sistema Eletrônico de Informações) com o nível de acesso "Sigiloso", visando a preservar a honra dos envolvidos e o andamento adequado das investigações. Para que os demais membros da comissão possam visualizar e assinar documentos no processo, sem que seja necessário tramitar os autos para a unidade deles, o procedimento no SEI que o Administrador deve utilizar consiste em

- (A) Gerar um link de acesso externo com senha e data de validade, enviando-o por e-mail institucional aos membros da comissão para que eles acessem como usuários externos.
- (B) Conceder uma credencial de acesso específica ao login dos servidores membros da comissão, permitindo que eles visualizem o processo sigiloso, independentemente de suas unidades de lotação.
- (C) Tramitar o processo para a unidade dos demais membros e utilizar a função "Acompanhamento Especial", garantindo que apenas eles recebam a notificação de recebimento.
- (D) Alterar temporariamente o nível de acesso do processo de "Sigiloso" para "Restrito", pois o nível restrito permite selecionar individualmente quais CPFs podem ver o conteúdo.

QUESTÃO 44

O Decreto nº 12.572/2025, institui a Política Nacional de Segurança da Informação. Em seu Art. 2º, o decreto define o escopo do que é contemplado pela "segurança da informação" na administração pública federal. Assinale a alternativa que contém a ABRANGÊNCIA COMPLETA conforme o dispositivo legal.

- (A) A preservação dos equipamentos de *hardware* (computadores e servidores) contra danos físicos e furtos nas repartições.
- (B) A segurança dos dados, dos ativos de informação, dos processos organizacionais, do ambiente físico e eletrônico, e do pessoal envolvido no ciclo de vida da informação.
- (C) A segurança lógica dos dados armazenados em nuvem e a proteção contra ataques cibernéticos externos (*hackers*).
- (D) A segurança dos documentos classificados como sigilosos e a proteção das senhas de acesso dos servidores públicos.

QUESTÃO 45

Como Pró-Reitor de Planejamento e Gestão, você se depara com uma proposta de uma das unidades acadêmicas para contratar uma empresa privada, visando a desenvolver um aplicativo móvel próprio para a identificação digital dos alunos dos seus cursos em aplicações didáticas utilizadas dentro da unidade, com login próprio gerenciado internamente. Considerando os princípios do Governo Digital (Lei nº 14.129/2021) e a estratégia de unificação de canais, o procedimento a ser adotado em relação à proposta consiste em:

- (A) Vetar o desenvolvimento isolado e orientar a integração com a plataforma GOV.BR, buscando utilizar as soluções já providas pelo governo federal para garantir interoperabilidade e economia.
- (B) Aprovar o projeto imediatamente, pois a autonomia universitária permite que cada unidade crie seus próprios ecossistemas digitais independentemente do governo central.
- (C) Aprovar, desde que o aplicativo seja desenvolvido em software proprietário de código fechado, para garantir maior segurança dos dados dos alunos contra acessos do governo federal.
- (D) Vetar o aplicativo, considerando o princípio da economicidade e a validade jurídica das carteiras de papel com carimbos, visto que a transformação digital é facultativa para Universidades Federais.

QUESTÃO 46

Um gestor público de saúde necessita abrir um procedimento para concurso visando à aquisição de insulina NPH para os próximos 7 meses. O consumo registrado nos últimos três meses do ano anterior foi: outubro (1450 unidades), novembro (1410 unidades) e dezembro (1500 unidades). O gestor decide utilizar o método da Média Móvel Simples ($n=3$) para estimar a demanda mensal futura.

Calcule a quantidade mensal de referência para o planejamento da demanda e o total estimado para o contrato de 7 meses, assumindo que a previsão se mantém constante e que se deve arredondar a quantidade mensal para o número inteiro superior (por segurança de abastecimento) e assinale a alternativa **CORRETA**.

- (A) Mensal: 1450 unidades | Total: 10.150 unidades
- (B) Mensal: 1454 unidades | Total: 10.178 unidades
- (C) Mensal: 1453 unidades | Total: 10.171 unidades
- (D) Mensal: 1500 unidades | Total: 10.500 unidades

QUESTÃO 47

A Inovação no Setor Público (ISP) é motivada por uma série de fatores que visam ao aperfeiçoamento da gestão e à entrega de valor à sociedade. Com base na obra de Emmendoerfer (2019), assinale a alternativa que apresenta uma justificativa **CORRETA** para a mobilização em prol da ISP:

- (A) A ISP pauta-se no uso de novas tecnologias com o intuito de consolidar as hierarquias rígidas e preservar o *status quo* administrativo, o que permite a implementação de mudanças sem a ocorrência de resistências institucionais.
- (B) A mobilização em prol da inovação justifica-se apenas em cenários de abundância de recursos, sendo desaconselhada para mitigar desigualdades sociais em municípios com orçamentos restritos.
- (C) A ISP deve focar primordialmente na digitalização de processos burocráticos internos, independentemente da percepção de valor pelo cidadão, visando apenas à redução de custos operacionais.
- (D) A inovação é motivada pela necessidade de substituir formas tradicionais de lidar com questões públicas que não trazem bons resultados por outras mais eficientes e efetivas.

QUESTÃO 48

No âmbito de uma Universidade Pública Federal, a gestão patrimonial envolve o controle de um vasto acervo que vai desde equipamentos laboratoriais de alta tecnologia até edifícios históricos e terrenos experimentais. O administrador público, ao gerir esses ativos, deve distinguir as categorias de bens e compreender os fenômenos contábeis e econômicos que os afetam.

Com base em Santos (2014) e Rosa (2015), analise as assertivas, a seguir, considerando-as como verdadeiras ou falsas:

- () A vida econômica de um recurso patrimonial é o período que decorre da sua aquisição até o ponto em que os custos de manutenção superam os benefícios de sua permanência na instituição. No entanto, o fim da vida econômica pode ser precipitado por obsolescência tecnológica ou impossibilidade técnica de reparo.
- () Os recursos patrimoniais possuem uma vida útil limitada e sofrem depreciação em função do uso, da ação da natureza ou da obsolescência. Em decorrência desse desgaste e da idade avançada do recurso, seu valor líquido contábil e seu valor de mercado tendem a aumentar proporcionalmente ao tempo de uso na instituição.
- () Os bens móveis podem ser transportados sem alteração da substância ou da destinação econômico-social (ex: computadores, veículos e mobiliário). Já os bens imóveis são aqueles que não podem ser deslocados sem a destruição ou comprometimento de sua estrutura física (ex: prédios de faculdades e biotérios).
- () Os bens dominicais são aqueles que constituem o patrimônio das pessoas jurídicas de direito público, como objeto de direito pessoal ou real. Eles se diferenciam dos bens de uso comum e de uso especial por não possuírem uma destinação pública específica, podendo, observadas as exigências legais, ser alienados.

Assinale a alternativa que apresenta a sequência **CORRETA**.

- (A) V, F, V, V
- (B) F, V, F, V
- (C) V, F, F, F
- (D) F, V, V, F

QUESTÃO 49

No exercício da função administrativa, o gestor público deve zelar pela guarda e pela conservação dos bens da União, Estados ou Municípios, obedecendo aos princípios da legalidade e da eficiência. Considerando as normas que regem a administração de materiais e o controle patrimonial na esfera pública, analise as assertivas abaixo e julgue-as como verdadeiras (V) ou falsas (F).

() **Gestão de Ativos Imobilizados:** os bens patrimoniais são ativos imobilizados, que possuem caráter de duração de longo prazo, ou seja, não são consumidos ao longo da produção. Além disso, são utilizados para a produção de produtos e de serviços da organização, não sendo destinados à venda.

() **Controle de Inventário:** na realização do inventário anual, o comitê ou coordenador deve confrontar o estoque físico com os registros contábeis. Caso haja divergência (sobras ou faltas), os itens devem ser recontados para assegurar a fidedignidade do Balanço Patrimonial da entidade.

() **Rotinas de Almojarifado:** compete ao almojarifado o recebimento e a guarda de materiais. No entanto, para garantir a celeridade administrativa, a entrada deve priorizar a conferência quantitativa, deixando a análise qualitativa (especificações do edital) para o momento da utilização do bem.

() **Previsão de Demanda e Planejamento:** o planejamento de compras públicas é influenciado pelo comportamento do consumo e pela sazonalidade. Esse processo baseia-se na premissa de que o planejamento estratégico elimina as incertezas do futuro, garantindo que o cronograma de desembolso financeiro seja idêntico à realidade da execução.

Assinale a alternativa que apresenta a sequência **CORRETA**.

- (A) V, F, V, V
- (B) F, F, V, F
- (C) V, V, F, F
- (D) F, V, F, V

QUESTÃO 50

Você é o Diretor de Operações de uma universidade pública federal e precisa otimizar o fluxo de atendimento no restaurante universitário (RU). Para melhorar a eficiência do serviço prestado aos estudantes e servidores, você decide aplicar conceitos de gestão de processos para identificar gargalos e medir a produtividade da equipe.

Relacione os conceitos de gestão de operações listados abaixo às suas respectivas definições, conforme a literatura de Fitzsimmons e Fitzsimmons (2014):

- | | |
|---|---|
| 1- Tempo de ciclo | () é o tempo médio entre a finalização de unidades sucessivas, ou seja, o tempo médio de serviço para realizar a atividade. |
| 2- Gargalo | () é o tempo que se leva para percorrer o sistema do início ao fim, sem tempo na fila. |
| 3- Capacidade | () é uma medida de produção por unidade de tempo quando inteiramente ocupado. |
| 4- Utilização da capacidade | () é a medida da porcentagem de tempo em que os trabalhadores estão realmente agregando valor a uma organização de serviço totalmente ocupada. |
| 5- Tempo de processamento | () é o tempo necessário para completar um processo, desde o momento de chegada até o momento de saída. |
| 6- Tempo de fluxo livre | () é o fator que limita a produção, ou seja, é a operação mais lenta. |
| 7- Conteúdo total de mão de obra direta | () é a soma do tempo de todas as operações, isto é, o tempo de contato consumido na realização do serviço. |
| 8- Utilização da mão de obra direta | () é uma medida da quantidade de saída realmente atingida em relação à capacidade do processo quando totalmente ocupado. |

Assinale a alternativa que apresenta a sequência **CORRETA**.

- (A) 6, 1, 4, 2, 7, 8, 3, 5
(B) 1, 6, 3, 8, 5, 2, 7, 4
(C) 2, 8, 5, 1, 3, 6, 4, 7
(D) 3, 2, 7, 4, 8, 5, 1, 6

QUESTÃO 51

Como gestor de uma universidade pública, você identificou que o processo de matrícula de veteranos está gerando um alto índice de reclamações e erros sistêmicos. Para resolver essa situação, você decide implementar um programa de Melhoria Contínua, utilizando as ferramentas de qualidade propostas por Fitzsimmons e Fitzsimmons (2014). Ao aplicar essas ferramentas, você deve considerar os conceitos fundamentais de gestão de serviços.

Com base na abordagem de Fitzsimmons sobre ferramentas de qualidade e de solução de problemas, assinale a alternativa **INCORRETA**:

- (A) A estratégia de melhoria contínua de acordo com Deming baseia-se na premissa de que alta qualidade e baixo custo são excludentes. Portanto, para elevar a qualidade dos serviços universitários, o gestor deve, obrigatoriamente, aceitar um aumento proporcional nos custos operacionais.
- (B) As ferramentas para a solução de problemas inclui instrumentos clássicos de análise, tais como: planilha de controle, histograma, fluxograma, cartas de controle, gráfico de pareto e o diagrama de causa e efeito.
- (C) Uma abordagem sistemática para a solução de problemas é fundamental para um programa de melhoria contínua. O foco principal da melhoria contínua é a eliminação das causas fundamentais dos problemas, visando prevenir que ocorrências negativas se repitam no futuro.
- (D) O ciclo PDCA é um ciclo e consiste em quatro etapas: planejar (escolher e analisar o problema), executar (implementar a solução), verificar (os resultados da mudança) e agir (padronizar a solução e refletir sobre o aprendizado).

QUESTÃO 52

No cenário de modernização das Instituições Federais de Ensino Superior (IFES), o Administrador Público é desafiado a superar a rigidez burocrática em prol da eficiência e da geração de valor para a sociedade. Segundo Emmendoerfer (2019), a introdução da inovação no setor público (ISP) exige a compreensão das características comportamentais dos agentes e do ambiente cultural em que estão inseridos. Enquanto o modelo tradicional foca na estabilidade, o modelo intraempreendedor busca a renovação estratégica e a proatividade.

Com base nas definições de Emmendoerfer (2019) e nas distinções propostas por Pinchot III (1989) citadas na obra, correlacione as colunas abaixo, atribuindo:

1. Gerente Tradicional
2. Intraempreendedor
3. Cultura Tradicional
4. Cultura Intraempreendedora

- () Delega a ação e supervisiona relatórios, o que gasta a maior parte de sua energia.
- () Põe a mão na massa e sabe como delegar, mas quando necessário faz o que deve ser feito.
- () Ambiente estático com atuação na retaguarda.
- () Conhece intimamente a organização de trabalho e tem maior agudez para projetos do que habilidade gerencial ou política.
- () Ambiente que possibilita criar novas perspectivas, objetivos e planos de ação.
- () Busca promoções e outras recompensas corporativas tradicionais e é motivado pelo poder.
- () Ambiente onde prevalece procedimentos burocráticos e mecanicistas.
- () Apresenta estrutura horizontal, com redes, equipes, patrocinadores e mentores.

Assinale a alternativa que apresenta a sequência **CORRETA**.

- (A) 3, 2, 4, 1, 3, 4, 2, 1
- (B) 1, 3, 1, 4, 4, 3, 2, 2
- (C) 1, 2, 3, 2, 4, 1, 3, 4
- (D) 4, 1, 2, 3, 1, 2, 4, 3

QUESTÃO 53

Considere as seguintes afirmações acerca da Administração Direta e da Administração Indireta no nível federal:

- I. O Decreto Lei nº 200/1967 definiu a Administração Direta como aquela que se constitui dos serviços integrados na estrutura administrativa da Presidência da República e dos Ministérios.
- II. A Lei nº 13019/2014 estabeleceu o regime jurídico das parcerias entre a administração pública e as organizações da sociedade civil, criando o que ficou conhecido como Administração Indireta.
- III. A Administração Indireta compreende as seguintes categorias de entidades, dotadas de personalidade jurídica própria: autarquias; empresas públicas; sociedades de economia mista e fundações públicas.

Assinale a alternativa **CORRETA**:

- (A) Apenas a afirmativa II está correta.
- (B) Apenas as afirmativas I e II estão corretas.
- (C) Apenas a afirmativa I está correta.
- (D) Apenas as afirmativas I e III estão corretas.

QUESTÃO 54

No âmbito da Gestão Pública, o modelo burocrático de Max Weber é fundamental para compreender a organização do Estado moderno. Sobre a visão clássica desse autor, assinale a alternativa **CORRETA**:

- (A) A burocracia é definida como um sistema ineficiente por natureza, devido ao distanciamento dos funcionários em relação às demandas sociais e ao excesso de "papelismo".
- (B) A burocracia representa a forma administrativa da dominação racional-legal, caracterizando-se pela impessoalidade, hierarquia clara e normas estabelecidas racionalmente para atingir a máxima eficiência.
- (C) A burocracia reside, em sua base conceitual, na dominação tradicional, em que a legitimidade do poder advém do respeito aos costumes e à hereditariedade dos cargos.
- (D) A burocracia atinge sua plenitude quando as normas regulamentares são substituídas pela discricionariedade e pelo carisma dos ocupantes de cargos de chefia.

QUESTÃO 55

A Administração Pública contemporânea é o resultado de sucessivas reformas e rupturas paradigmáticas. Sobre a evolução da Administração Pública, assinale a alternativa que contém a afirmação **INCORRETA**:

- (A) A centralização da elaboração da proposta orçamentária (função antes dispersa) e a institucionalização da seleção pública baseada no mérito para o provimento de cargos no serviço público federal destacam-se entre as inovações introduzidas com a criação do DASP.
- (B) A reforma burocrática no Brasil teve sua gênese com a Proclamação da República (1889), período em que foi criado o DASP com o objetivo de extinguir o patrimonialismo e implementar a divisão racional do trabalho.
- (C) A Reforma Gerencial de 1995 não rompeu com os princípios fundamentais da burocracia, como o profissionalismo e a impessoalidade, mas buscou reduzir o poder de suas disfunções, tais como o autorreferenciamento e o apego excessivo às normas em detrimento dos resultados.
- (D) A New Public Management (Nova Gestão Pública) teve como um de seus pilares a experiência britânica do governo Margaret Thatcher, sendo um movimento que influenciou reformas em diversos países, promovendo a eficiência operacional e a introdução de mecanismos de mercado no setor público.

QUESTÃO 56

Conforme disposto no Decreto nº 9.203/2017, pode-se definir Governança Pública como:

- (A) ministros de Estado, ocupantes de cargos de natureza especial, ocupantes de cargo em nível Direção e Assessoramento Superiores - DAS, e presidentes e diretores de autarquias, inclusive as especiais, e de fundações públicas ou autoridades de hierarquia equivalente.
- (B) processos de natureza permanente, estabelecidos, direcionados e monitorados pela alta administração, que contemplam as atividades de identificar, avaliar e gerenciar potenciais eventos que possam afetar a organização, destinados a fornecer segurança razoável quanto à realização de seus objetivos.
- (C) conjunto de mecanismos de liderança, estratégia e controle postos em prática para avaliar, direcionar e monitorar a gestão, com vistas à condução de políticas públicas e à prestação de serviços de interesse da sociedade.
- (D) resultados gerados, preservados ou entregues pelas atividades de uma organização que representem respostas efetivas e úteis às necessidades ou às demandas de interesse público e modifiquem aspectos do conjunto da sociedade.

QUESTÃO 57

Leia as afirmações abaixo acerca da Gestão de Riscos aplicada ao contexto da Administração Pública:

- I. O risco diz respeito à possibilidade de que um evento afete negativamente o alcance dos objetivos, enquanto a oportunidade diz respeito à possibilidade de que um evento afete positivamente os objetivos de uma organização.
- II. A análise do risco compreende a determinação do seu nível, considerando a relação entre impacto do risco sobre o objetivo/resultado esperado e a sua probabilidade de ocorrência.
- III. O tratamento de risco compreende o planejamento de ações para modificar o nível do risco. O nível do risco dificilmente pode ser modificado por meio de medidas de respostas eficazes de quem realiza tais ações organizacionais.
- IV. A fase de comunicação de risco caracteriza-se pela identificação das partes interessadas e pelo compartilhamento das informações relativas à gestão de riscos sobre determinado objeto, observada a classificação da informação quanto ao sigilo.

Assinale a alternativa **CORRETA**:

- (A) Apenas a afirmativa III é falsa.
- (B) Apenas a afirmativa I é falsa.
- (C) Apenas a afirmativa II é falsa.
- (D) Apenas as afirmativas III e IV são falsas.

QUESTÃO 58

As universidades possuem diversas unidades organizacionais. Algumas dessas unidades se dedicam mais a assuntos de natureza acadêmica, outras cuidam mais de atividades administrativas. O conjunto operando de forma harmoniosa deve produzir os resultados esperados, cumprindo a missão organizacional. Acerca da divisão de trabalho que ocorre nas universidades, leia as seguintes afirmações.

- I. Tomando-se por base que uma pró-reitoria de gestão de pessoas cuida de tarefas inerentes à administração de recursos humanos, desde a contratação até a aposentadoria, pode-se dizer que o critério adotado para a criação dessa unidade organizacional foi o funcional.
- II. Em uma unidade acadêmica (como uma faculdade, por exemplo), a qual reúne departamentos didático-científicos, secretarias, setores administrativos, grupos de pesquisa e programas de ensino e pesquisa, dentre outros, o critério mais adequado para divisão do trabalho é o de organização por projeto.
- III. Universidades podem aderir à organização em forma de rede, a fim de conduzir atividades, reunindo recursos de diversas organizações, indivíduos e grupos. No contexto acadêmico, a organização em rede pode se configurar por meio de oferta, por exemplo, de programa de ensino na pós-graduação ofertado por diversas universidades.

Assinale a alternativa **CORRETA**.

- (A) Apenas a afirmativa III é verdadeira.
- (B) Apenas a afirmativa II é verdadeira.
- (C) Apenas as afirmativas I e III são verdadeiras.
- (D) Apenas a afirmativa I é verdadeira.

QUESTÃO 59

No que tange à Administração Geral e Pública, a busca pela eficiência operacional e pela otimização de fluxos de trabalho é viabilizada por meio de diversas metodologias formais de intervenção organizacional. Assinale a alternativa que apresenta um conceito que **NÃO** se enquadra como um método ou filosofia de redesenho e aprimoramento de processos e estruturas:

- (A) Pregão Eletrônico.
- (B) Reengenharia Organizacional.
- (C) Seis Sigma.
- (D) Business Process Management.

QUESTÃO 60

O Plano de Desenvolvimento Institucional (PDI) é o documento que identifica a Instituição de Ensino Superior (IES) no que diz respeito à sua filosofia de trabalho, às diretrizes pedagógicas, à estrutura organizacional e às atividades acadêmicas. Acerca das normas que regem o PDI, assinale a alternativa **CORRETA**:

- (A) O PDI, de acordo com o Decreto nº 9.235/2017, constitui requisito imprescindível para o credenciamento e recredenciamento da IES, bem como para a autorização de cursos, devendo conter, obrigatoriamente, a missão, as metas e os objetivos institucionais.
- (B) O PDI tem como principal finalidade a prestação de contas à sociedade e aos órgãos de controle, como o Tribunal de Contas da União (TCU), detalhando o alcance das metas e a execução orçamentária anual de todos os departamentos da instituição.
- (C) O PDI foi concebido primordialmente como uma ferramenta de controle financeiro estrito, visando substituir o Orçamento Público, no âmbito das universidades federais e focar exclusivamente na redução de custos operacionais.
- (D) O PDI, uma vez aprovado pelo Conselho da IES, garante autonomia plena para a abertura imediata de novos cursos de graduação e pós-graduação, dispensando a avaliação ou atos autorizativos por parte do Ministério da Educação (MEC).

QUESTÃO 61

Considerando o regramento aplicável ao pagamento dos contratos administrativos, trazido pela Lei nº 14.133/2021, analise as afirmativas, a seguir:

I - No dever de pagamento pela Administração, deve ser observada a ordem cronológica para cada fonte diferenciada de recursos, sendo que os pagamentos a microempreendedores individuais e agricultores familiares têm prioridade sobre os demais pagamentos aos demais fornecedores.

II - A ordem cronológica no dever de pagamento pela Administração pode ser modificada de acordo com a disponibilidade de recursos do órgão pagador, conforme prevê o artigo 141 da referida lei.

III - Na contratação de obras, fornecimentos e serviços, inclusive de engenharia, poderá ser estabelecida remuneração variável vinculada ao desempenho do contratado, com base em metas, padrões de qualidade, critérios de sustentabilidade ambiental e prazos de entrega definidos no edital de licitação e no contrato.

IV - A antecipação de pagamento somente será permitida se propiciar sensível economia de recursos ou se representar condição indispensável para a obtenção do bem ou para a prestação do serviço, hipótese que deverá ser previamente justificada no processo licitatório e expressamente prevista no edital de licitação ou instrumento formal de contratação direta.

Marque a alternativa **CORRETA**:

- (A) As afirmativas III e IV estão corretas.
- (B) As afirmativas II e IV estão corretas.
- (C) As afirmativas I e III estão corretas.
- (D) As afirmativas I e II estão corretas.

QUESTÃO 62

A Lei nº 14.133/2021, dispõe acerca das infrações e das sanções administrativas que podem ser impostas a licitante ou a contratado. Considerando essa lei, assinale a alternativa **CORRETA**:

- (A) O impedimento de licitar ou contratar, pelo prazo máximo de oito anos, será aplicado ao responsável por dar causa à inexecução total do contrato.
- (B) A multa é uma sanção aplicada aos responsáveis por todas as infrações previstas no artigo 155 da referida lei, com exceção de dar causa à inexecução parcial do contrato.
- (C) A declaração de inidoneidade para licitar ou contratar é uma sanção aplicada aos responsáveis por ensejar o retardamento da execução ou da entrega do objeto da licitação sem motivação justificada.
- (D) A advertência será aplicada exclusivamente pela infração administrativa de dar causa à inexecução parcial do contrato, quando não se justificar imposição de penalidade mais grave.

QUESTÃO 63

A Lei nº 14.133/2021, estabelece normas gerais de licitação e contratação para as Administrações Públicas diretas, autárquicas e fundacionais da União, dos Estados, do Distrito Federal e dos Municípios. De acordo com a referida lei, todas as afirmativas, a seguir, estão corretas, **EXCETO**:

- (A) O leilão e o pregão são utilizados com finalidades diferentes entre si, enquanto o leilão tem como finalidade a alienação de bens imóveis ou de bens móveis inservíveis ou legalmente apreendidos, o pregão é utilizado para aquisição de bens e serviços comuns, cujo critério de julgamento poderá ser o de menor preço ou o de maior desconto.
- (B) O processo licitatório tem por objetivos: (i) assegurar a seleção da proposta apta a gerar o resultado de contratação mais vantajoso para a Administração Pública; (ii) assegurar tratamento isonômico entre os licitantes, bem como a justa competição e (iii) promover a melhoria das condições de vida da população.
- (C) A Lei nº 14.133/2021 aplica-se à realização de: (i) alienação e concessão de direito real do uso de bens; (ii) compras; (iii) locações; (iv) concessão e permissão de uso de bens públicos; (v) prestação de serviços, inclusive os técnico-profissionais especializados; (vi) obras e serviços de arquitetura e engenharia e (vii) contratações de tecnologia da informação e comunicação.
- (D) A concorrência é utilizada para a contratação de bens e serviços especiais e de obras e serviços comuns e especiais de engenharia, cujo critério de julgamento poderá ser: (i) menor preço, (ii) melhor técnica ou conteúdo artístico, (iii) técnica e preço, (iv) maior retorno econômico ou (v) maior desconto.

QUESTÃO 64

Considerando as normas pertinentes às hipóteses de contratação direta previstas na Lei nº 14.133/2021, avalie as afirmativas, a seguir, como verdadeiras (V) ou falsas (F).

- () Na hipótese de contratação direta indevida ocorrida com dolo, fraude ou erro grosseiro, o contratado e o agente público responsável responderão solidariamente pelo dano causado ao erário, sem prejuízo de outras sanções legais cabíveis.
- () É inexigível a licitação para a aquisição ou restauração de obras de arte e objetos históricos, de autenticidade certificada, desde que inerente às finalidades do órgão ou com elas compatível.
- () É dispensável a licitação para a transferência de tecnologia ou licenciamento de direito de uso ou de exploração de criação protegida, nas contratações realizadas por instituição científica, tecnológica e de inovação pública ou por agência de fomento, desde que demonstrada vantagem para a Administração.
- () A licitação é inexigível para a contratação de serviços técnicos especializados de natureza predominantemente intelectual com profissionais ou empresas de notória especialização, vedada a inexigibilidade para serviços de publicidade e divulgação.
- () Para a contratação de objetos que possam ou devam ser contratados por meio de credenciamento, a licitação é dispensável.

Assinale a alternativa que apresenta a sequência **CORRETA**:

- (A) F, V, V, F, F
- (B) V, V, F, F, V
- (C) F, F, F, V, V
- (D) V, F, V, V, F

QUESTÃO 65

A Lei nº 14.133/2021 apresenta um capítulo dedicado a conceituações. Assinale a alternativa cuja definição está **INCORRETA**:

- (A) Contratante é pessoa jurídica integrante da Administração Pública responsável pela contratação, ao passo que contratado é pessoa física ou jurídica, ou consórcio de pessoas jurídicas, signatária de contrato com a Administração.
- (B) Órgão consiste na unidade de atuação integrante da estrutura da Administração Pública e entidade, por sua vez, consiste em unidade de atuação dotada de personalidade jurídica.
- (C) Serviços e fornecimentos contínuos são aqueles cujo modelo de execução contratual exige, entre outros requisitos, que os empregados do contratado fiquem à disposição nas dependências do contratante para a prestação dos serviços e que o contratado não compartilhe os recursos humanos e materiais disponíveis de uma contratação para execução simultânea de outros contratos.
- (D) Obra é toda atividade estabelecida, por força de lei, como privativa das profissões de arquiteto e engenheiro, que implica intervenção no meio ambiente por meio de um conjunto harmônico de ações que, agregadas, formam um todo que inova o espaço físico da natureza ou acarreta alteração substancial das características originais de bem imóvel.

QUESTÃO 66

Considere a situação hipotética:

Uma parceria foi estabelecida entre órgão da administração pública e organização da sociedade civil para a consecução de finalidades de interesse público e recíproco por um período de um ano. Os recursos recebidos em decorrência da parceria foram depositados em conta corrente específica isenta de tarifa bancária na instituição financeira pública determinada pela administração pública. A administração pública promoveu a instauração de tomada de contas especial antes do término da parceria, ante evidências de irregularidades na execução do objeto. A organização da sociedade civil asseverou que prestaria contas da boa e regular aplicação dos recursos recebidos no prazo de até noventa dias, a partir do término da vigência da parceria, conforme previsto no artigo 69 da Lei nº 13.019/2014. Ademais, não incluirá informações sobre rendimentos de ativos financeiros, pois, por previsão legal, não possuem aplicação vinculada ao objeto da parceria e não estão sujeitos às mesmas condições de prestação de contas exigidas para os recursos transferidos.

Considerando os dados e as circunstâncias hipotéticas apresentadas no enunciado e o disposto na Lei nº 13.019/2014, assinale a alternativa **CORRETA**.

- (A) A Lei nº 13.019/2014 impõe à organização da sociedade civil prestar contas da boa e regular aplicação dos recursos recebidos no prazo de até noventa dias, a partir do término da vigência da parceria, ficando a administração pública impedida de promover a instauração de tomada de contas especial, antes do término da parceria. Ademais, por se tratar de rendimentos de ativos financeiros, não há, de fato, imposição legal para que sejam aplicados no objeto da parceria e não estão sujeitos às mesmas condições de prestação de contas exigidas para os recursos transferidos.
- (B) A previsão legal, que impõe à organização da sociedade civil prestar contas da aplicação dos recursos recebidos no prazo de até noventa dias, a partir do término da vigência da parceria, não impede que a administração pública promova a instauração de tomada de contas especial, antes do término da parceria, ante evidências de irregularidades na execução do objeto. Ademais, a Lei nº 13.019/2014 determina que os rendimentos de ativos financeiros sejam aplicados no objeto da parceria, estando sujeitos às mesmas condições de prestação de contas exigidas para os recursos transferidos.
- (C) A Lei nº 13.019/2014 impõe à organização da sociedade civil prestar contas da boa e regular aplicação dos recursos recebidos no prazo de até noventa dias, a partir do término da vigência da parceria, ficando a administração pública impedida de promover a instauração de tomada de contas especial antes do término da parceria. Não obstante, a referida lei determina que os rendimentos de ativos financeiros sejam aplicados no objeto da parceria, estando sujeitos às mesmas condições de prestação de contas exigidas para os recursos transferidos.
- (D) A previsão legal, que impõe à organização da sociedade civil prestar contas da boa e regular aplicação dos recursos recebidos no prazo de até noventa dias, a partir do término da vigência da parceria, não impede que a administração pública promova a instauração de tomada de contas especial, antes do término da parceria, ante evidências de irregularidades na execução do objeto. Não obstante, por se tratar de rendimentos de ativos financeiros, não há, de fato, imposição legal para que sejam aplicados no objeto da parceria e não estão sujeitos às mesmas condições de prestação de contas exigidas para os recursos transferidos.

QUESTÃO 67

De acordo com o Artigo 2º da Lei nº 13.019/2014, termo de colaboração, termo de fomento e acordo de cooperação são instrumentos por meio dos quais são formalizadas as parcerias estabelecidas pela administração pública com organizações da sociedade civil para a consecução de finalidades de interesse público e recíproco. Considerando o disposto no referido artigo, analise as afirmativas abaixo e, em seguida, assinale a alternativa **CORRETA**.

I. Termo de fomento formaliza parcerias propostas pela administração pública que envolvam a transferência de recursos financeiros.

II. Termo de colaboração formaliza parcerias propostas pelas organizações da sociedade civil, que envolvam a transferência de recursos financeiros.

III. Acordo de cooperação formaliza parcerias que não envolvam a transferência de recursos financeiros.

- (A) Apenas a afirmativa II está correta.
- (B) Apenas a afirmativa III está correta.
- (C) Apenas as afirmativas I e II estão corretas.
- (D) Apenas as afirmativas II e III estão corretas.

QUESTÃO 68

Um órgão administrativo e seu titular poderão, se não houver impedimento legal, delegar parte da sua competência a outros órgãos ou titulares, ainda que estes não lhe sejam hierarquicamente subordinados, quando for conveniente, em razão de circunstâncias de índole técnica, social, econômica, jurídica ou territorial.

Leia as alternativas e assinale a **INCORRETA**, considerando o disposto na Lei nº 9.784/1999.

- (A) As decisões de recursos administrativos adotadas por delegação devem mencionar explicitamente essa qualidade e considerar-se-ão editadas pela autoridade delegante.
- (B) O processo administrativo deverá ser iniciado perante a autoridade de menor grau hierárquico para decidir, caso inexistir competência legal específica.
- (C) O ato de delegação especificará as matérias e os poderes transferidos, os limites da atuação do delegado, a duração e os objetivos da delegação e o recurso cabível, podendo conter ressalva de exercício da atribuição delegada.
- (D) A avocação temporária de competência atribuída a órgão hierarquicamente inferior será permitida, em caráter excepcional e por motivos relevantes devidamente justificados.

QUESTÃO 69

Nos termos da Lei nº 9.784/1999, das decisões administrativas cabe recurso, em face de razões de legalidade e de mérito.

Sobre o tema, assinale a alternativa **CORRETA**:

- (A) O não conhecimento do recurso implica em preclusão administrativa.
- (B) As organizações e associações representativas têm legitimidade para interpor recurso administrativo no tocante a direitos e interesses coletivos.
- (C) O recurso tem efeito suspensivo, salvo disposição legal em contrário.
- (D) O recurso deverá ser dirigido pelo recorrente diretamente à autoridade imediatamente superior à prolatora.

QUESTÃO 70

A Lei nº 12.527/2011, dispõe sobre os procedimentos a serem observados pela União, Estados, Distrito Federal e Municípios, com o fim de garantir o acesso a informações.

Sobre a referida lei, assinale a alternativa **CORRETA**.

- (A) As informações em poder dos órgãos e entidades públicas que puderem colocar em risco a segurança do Presidente e Vice-Presidente da República e respectivos cônjuges e filhos(as) serão classificadas como secretas e ficarão sob restrição de acesso por até 25 (vinte e cinco) anos.
- (B) As informações pessoais relativas à intimidade, vida privada, honra serão classificadas como reservadas e terão seu acesso restrito pelo prazo máximo de 15 (quinze) anos a contar da sua data de produção, a agentes públicos legalmente autorizados e à pessoa a que elas se referirem.
- (C) O acesso por terceiros de informação pessoal de indivíduo legalmente capaz poderá ser autorizado para a prevenção e diagnóstico médico, independentemente de previsão legal ou de consentimento expresso da pessoa a que elas se referirem, para utilização única e exclusivamente para o tratamento médico.
- (D) Os órgãos e as entidades públicas respondem diretamente pelos danos causados em decorrência da divulgação não autorizada ou utilização indevida de informações sigilosas ou informações pessoais, cabendo a apuração de responsabilidade funcional nos casos de dolo ou culpa, assegurado o respectivo direito de regresso.

UNIVERSIDADE FEDERAL DE LAVRAS
GABARITO RASCUNHO

Edital PROGEPE Nº 84/2025

Total de Questões 70

Cargo Administrador

Questões 01 a 14	Questões 15 a 28	Questões 29 a 42	Questões 43 a 56	Questões 57 a 70
01 (A) (B) (C) (D)	15 (A) (B) (C) (D)	29 (A) (B) (C) (D)	43 (A) (B) (C) (D)	57 (A) (B) (C) (D)
02 (A) (B) (C) (D)	16 (A) (B) (C) (D)	30 (A) (B) (C) (D)	44 (A) (B) (C) (D)	58 (A) (B) (C) (D)
03 (A) (B) (C) (D)	17 (A) (B) (C) (D)	31 (A) (B) (C) (D)	45 (A) (B) (C) (D)	59 (A) (B) (C) (D)
04 (A) (B) (C) (D)	18 (A) (B) (C) (D)	32 (A) (B) (C) (D)	46 (A) (B) (C) (D)	60 (A) (B) (C) (D)
05 (A) (B) (C) (D)	19 (A) (B) (C) (D)	33 (A) (B) (C) (D)	47 (A) (B) (C) (D)	61 (A) (B) (C) (D)
06 (A) (B) (C) (D)	20 (A) (B) (C) (D)	34 (A) (B) (C) (D)	48 (A) (B) (C) (D)	62 (A) (B) (C) (D)
07 (A) (B) (C) (D)	21 (A) (B) (C) (D)	35 (A) (B) (C) (D)	49 (A) (B) (C) (D)	63 (A) (B) (C) (D)
08 (A) (B) (C) (D)	22 (A) (B) (C) (D)	36 (A) (B) (C) (D)	50 (A) (B) (C) (D)	64 (A) (B) (C) (D)
09 (A) (B) (C) (D)	23 (A) (B) (C) (D)	37 (A) (B) (C) (D)	51 (A) (B) (C) (D)	65 (A) (B) (C) (D)
10 (A) (B) (C) (D)	24 (A) (B) (C) (D)	38 (A) (B) (C) (D)	52 (A) (B) (C) (D)	66 (A) (B) (C) (D)
11 (A) (B) (C) (D)	25 (A) (B) (C) (D)	39 (A) (B) (C) (D)	53 (A) (B) (C) (D)	67 (A) (B) (C) (D)
12 (A) (B) (C) (D)	26 (A) (B) (C) (D)	40 (A) (B) (C) (D)	54 (A) (B) (C) (D)	68 (A) (B) (C) (D)
13 (A) (B) (C) (D)	27 (A) (B) (C) (D)	41 (A) (B) (C) (D)	55 (A) (B) (C) (D)	69 (A) (B) (C) (D)
14 (A) (B) (C) (D)	28 (A) (B) (C) (D)	42 (A) (B) (C) (D)	56 (A) (B) (C) (D)	70 (A) (B) (C) (D)

⚠ ATENÇÃO!

ESTA PÁGINA PODERÁ SER DESTACADA E LEVADA PELO (A) CANDIDATO (A) SOMENTE SE NÃO CONTIVER NENHUMA ANOTAÇÃO ALÉM DAS MARCAÇÕES DO GABARITO-RASCUNHO.

UNIVERSIDADE FEDERAL DE LAVRAS – UFLA

PROGEPE Nº 84/2025 | Edital 84/2025